



ՀԱՅԱՍՏԱՆԻ ՀԱՆՐԱՊԵՏՈՒԹՅՈՒՆ

ՎԿԱՅԱԿԱՆ

ԱՆՇԱՐԺ ԳՈՒՅՔԻ ՆԿԱՏՄԱՄԲ ԻՐԱՎՈՒՆՔՆԵՐԻ
ՊԵՏԱԿԱՆ ԳՐԱՆՑՄԱՆ



Սույն վկայականով հաստատվում է 8 դեկտեմբերի 2021 թվականին գույքի նկատմամբ իրավունքների պետական գրանցման միասնական մատյանում կատարված անշարժ գույքի նկատմամբ իրավունքի պետական գրանցումը հետևյալ տվյալներով.

1. ԳՐԱՆՑՎԱԾ ԻՐԱՎՈՒՆՔԻ ՍՈՒԲՅԵԿՏ(ՆԵՐ)

ՎԱՐԴԳԵՍ ՍԵՊՈՅԱՆ ԴԱՎԹԻ

2. ԱՆՇԱՐԺ ԳՈՒՅՔԻ ԳՏՆՎԵԼՈՒ ՎԱՅՐԸ ԵՎ ԱՆՎԱՆՈՒՄԸ

Մարզ Կոտայք, համայնք Աբովյան ք. 2-րդ միկրոշրջան 2/570 ավտոտնակ

3. ԳՐԱՆՑՄԱՆ ՀԱՄԱՐ ՀԻՄՔ ՀԱՆԴԻՍԱՑԱԾ ՓԱՍՏԱԹՂԹԵՐԸ

Համայնքի ղեկավարի որոշում՝ 01.12.2021թ. թիվ 1539, Առուվաճառքի պայմանագիր՝ 03.12.2021թ. թիվ 9137

4. ՀՈՂԱՄԱՍԻ ԲՆՈՒԹԱԳՐԵՐԸ

Կադաստրային ծածկագիրը՝ 07-002-0050-0330

Մակերեսի չափը (հա)՝ 0.00208

Նպատակային նշանակությունը՝ բնակավայրերի

Գործառնական նշանակությունը կամ հողատեսքը՝ Բնակելի կառուցապատման

Գրանցված իրավունքի տեսակը՝ ՍԵՓԱԿԱՆՈՒԹՅՈՒՆ

ՎԿԱՅԱԿԱՆ N 08122021-07-0079, գաղտնաբառ՝ SQD9ZZCZHJV

Փաստաթղթի իսկությունը և վավերականությունը կարող է ստուգվել Կադաստրի կոմիտեի
www.e-cadastre.am կայքէջի միջոցով

5. ՇԻՆՈՒԹՅՈՒՆՆԵՐԻ ԲՆՈՒԹԱԳՐԵՐԸ

- 1) Նպատակային նշանակությունը՝ բնակելի
- 2) Բնութագրերը ըստ առանձին շինությունների՝

Հ/Հ	Կադաստրային ծածկագիր	Տեսակ	Մակերես	Գրանցված իրավունքի տեսակ
1	07-002-0050-0330-001	Ավտոտնակ	19.8 քմ	ՍԵՓԱԿԱՆՈՒԹՅՈՒՆ

Լրացուցիչ նշումներ և տեղեկություններ

Գրանցումը իրականացնող պաշտոնատար անձի անունը, ազգանունը՝ ԿԱՐԻՆԵ ՀՈՎՀԱՆՆԻՍՅԱՆ

Զբաղեցրած պաշտոնը՝ Անշարժ գույքի գրանցման միասնական ստորաբաժանման անշարժ գույքի ավագ ռեգիստր

ՎԿԱՅԱԿԱՆ N 08122021-07-0079, գաղտնաբան՝ SQD9ZZCZHJV

Փաստաթղթի իսկությունը և վավերականությունը կարող է ստուգվել Կադաստրի կոմիտեի www.e-cadastre.am կայքէջի միջոցով

ԿՈՏԱՅՔ 2024

Մարզ Կոտայք, համայնք Աբովյան քաղաք 2-րդ միկրոշրջան 2/570 ավտոտնակ

ԿԱՌՈՒՑԱԴԱՏՈՂ՝ Վարդգես Սեպոյան Դավթի

ԱՊԱՄՈՆՏԺՄԱՆ ԵՎ ԱՎՏՈՏՆԱԿԻ ԿԱՌՈՒՑՄԱՆ
ԷՍՔԻԶԱՅԻՆ ԱՇԽԱՏԱՆՔ

Մարզ Կոտայք, համայնք Աբովյան քաղաք 2-րդ
միկրոշրջան 2/570 ավտոտնակ

Գլխավոր հատակագիծ Մ 1:2000

Քննարկվող հողամաս

Բացատրագիր

Մարզ Կոտայք, համայնք Աբովյան քաղաք Աբովյան 2-րդ
միկրոշրջան 2/570 հողատարածքում նախատեսվում է ապամոնստաժել
գոյություն ունեցող շինությունը փոխարենը կառուցել
ավտոտնակ: կառուցվող ավտոտնակի արտաքին չափերն են՝(4,0x5,85):
Ջրահեռացումը կատարվում է արտաքին ջրահեռացմամբ:

Վկայական N08122021-07-0079

Կադաստրային ծածկագիր 07-002-0050-0330

Հողատարածքի մակերեսը 0.00208(հա)

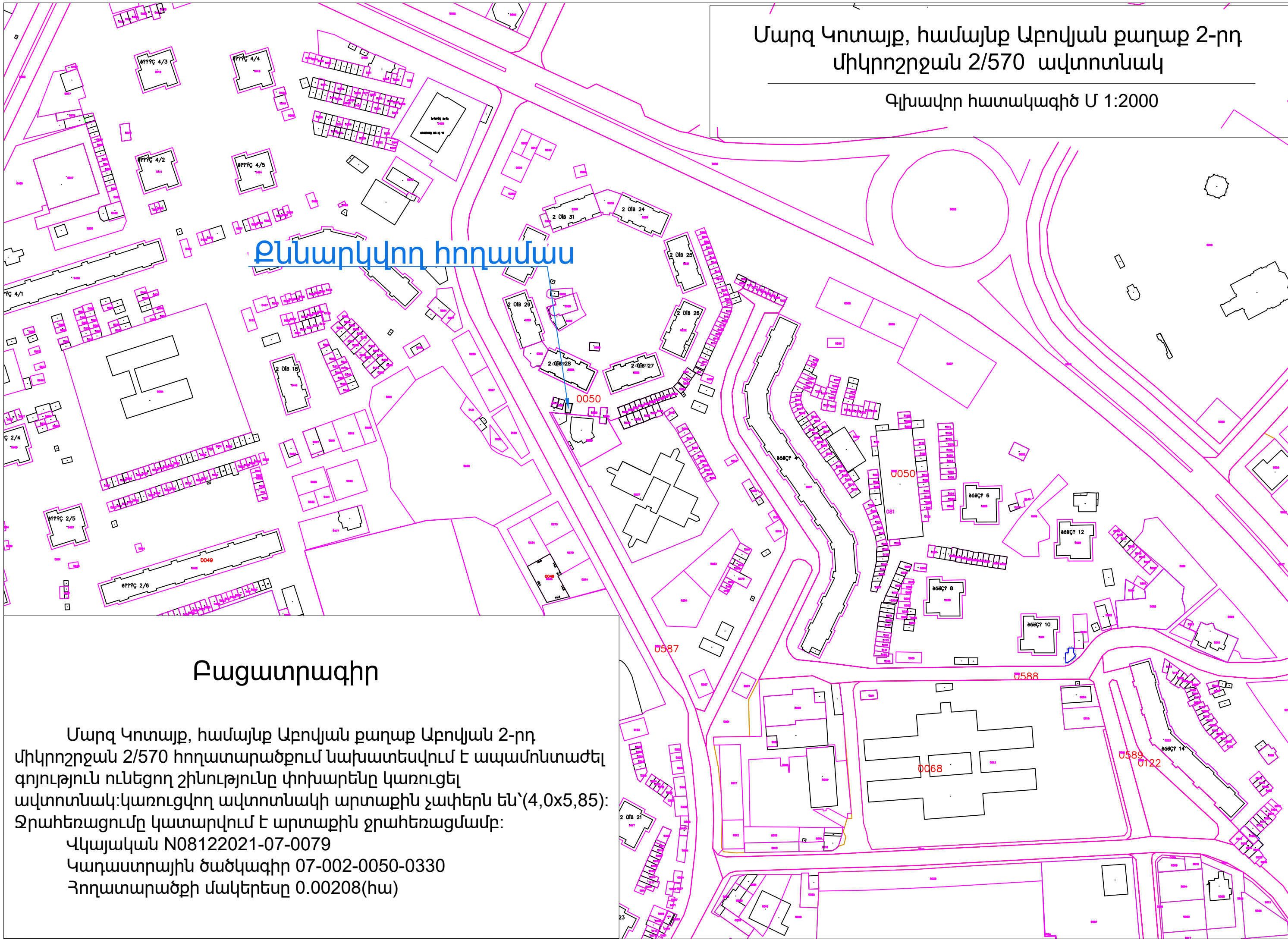

Նախագծվող ավտոտնակ

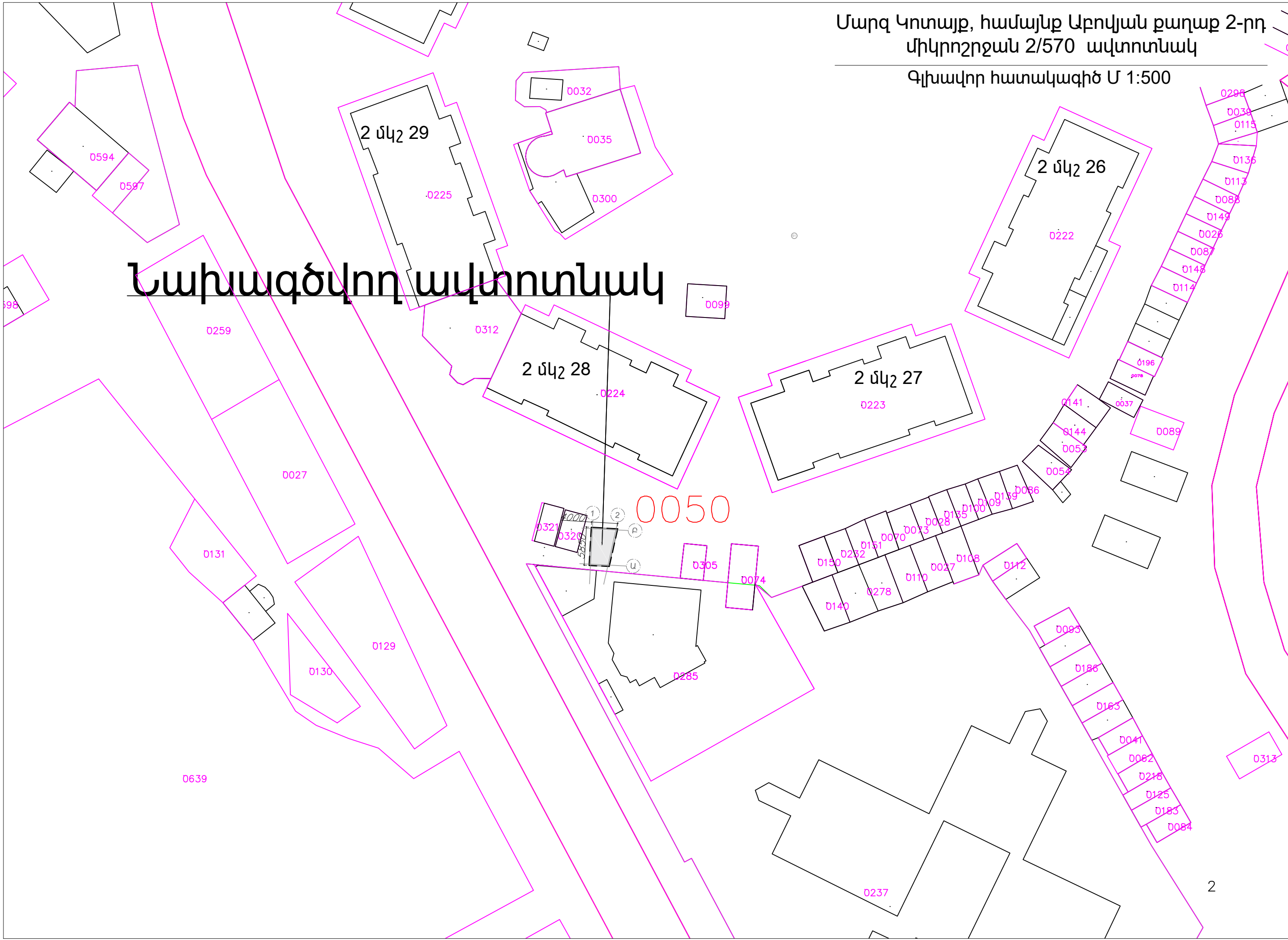

Մարզ Կոտայք, համայնք Աբովյան քաղաք 2-րդ
միկրոշրջան 2/570 ավտոտնակ
Գլխավոր հատակագիծ Մ 1:200

2 մկշ 28

0224

0224

Ապամոնտաժվող շինություն

Նախագծվող ավտոտնակ

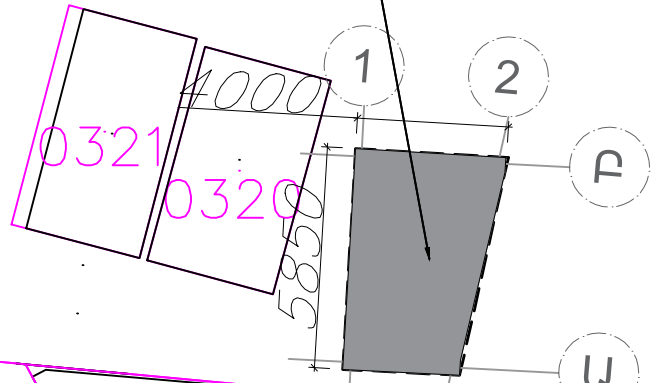
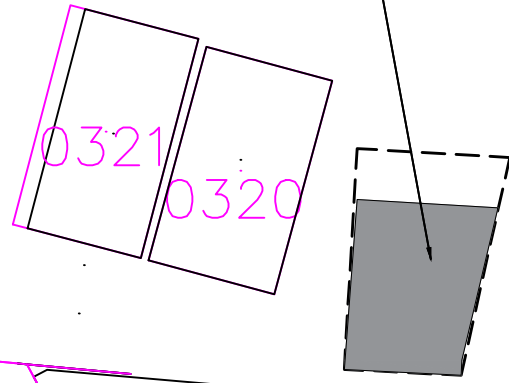

0129

028

ՇԻՆՈՒԹՅԱՆ ՀԱՏԱԿԱԳԻԾԸ ԸՍՏ 0,000 ՆԻՇԻ
Մ1:100

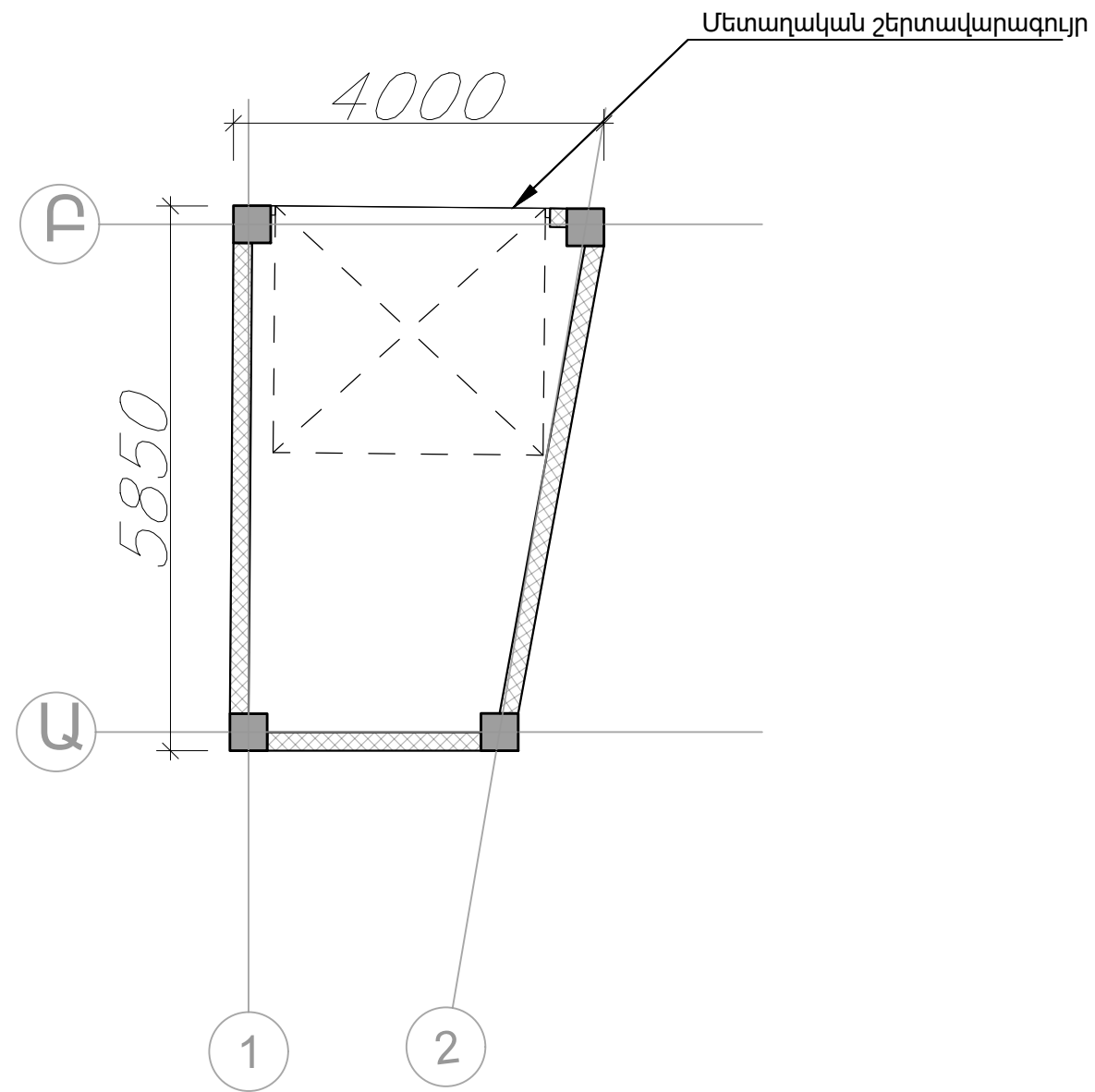

ՃԱԿԱՏ 1-2 ԱՌԱՆՅՔՆԵՐՈՎ

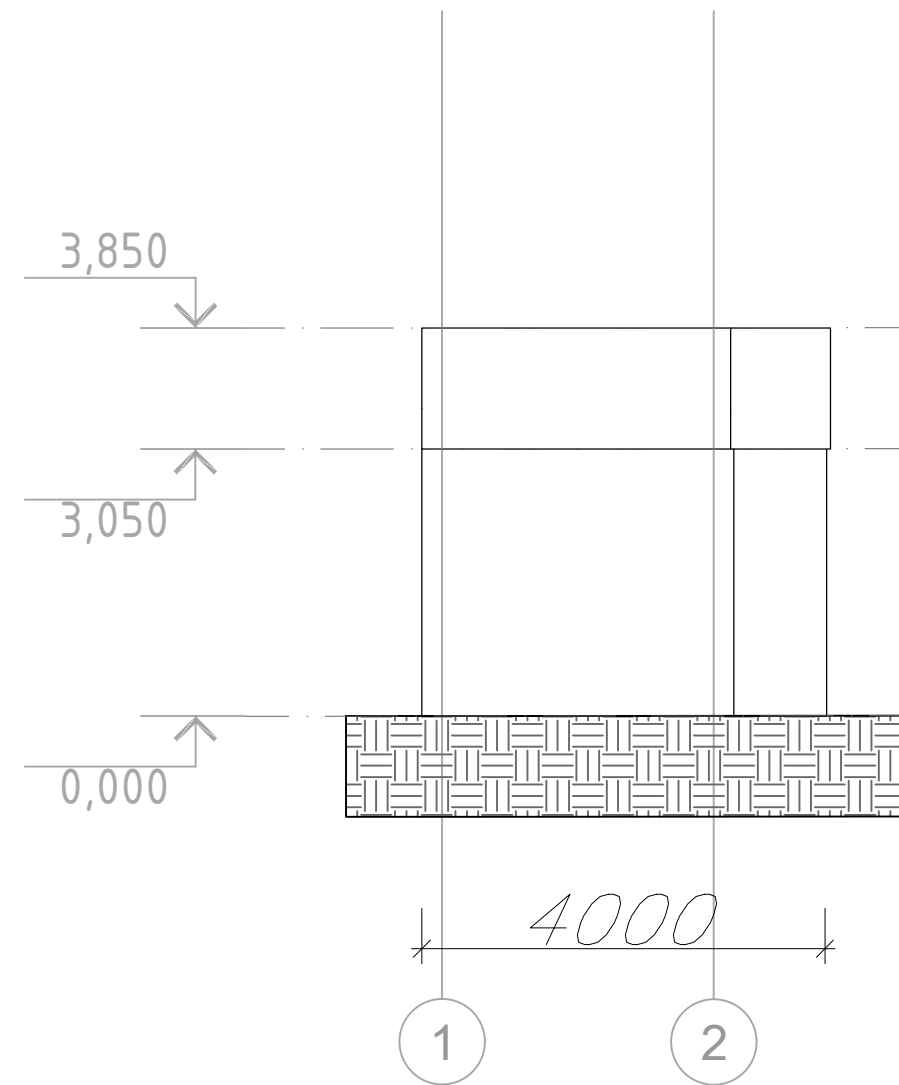

ՃԱԿԱՏ 2-1 ԱՌԱՆՑՔՆԵՐՈՎ

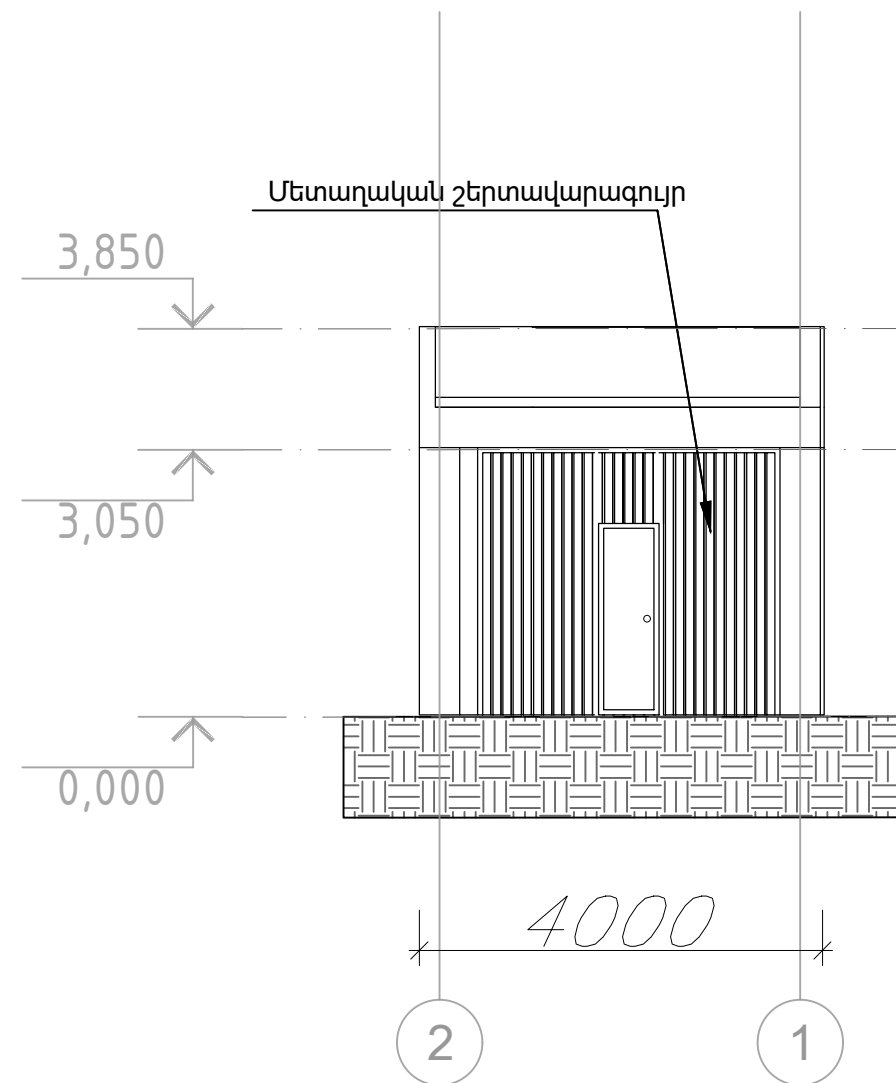

4

ՃԱԿԱՏ Ա-Բ ԱՌԱՆՑՔՆԵՐՈՎ

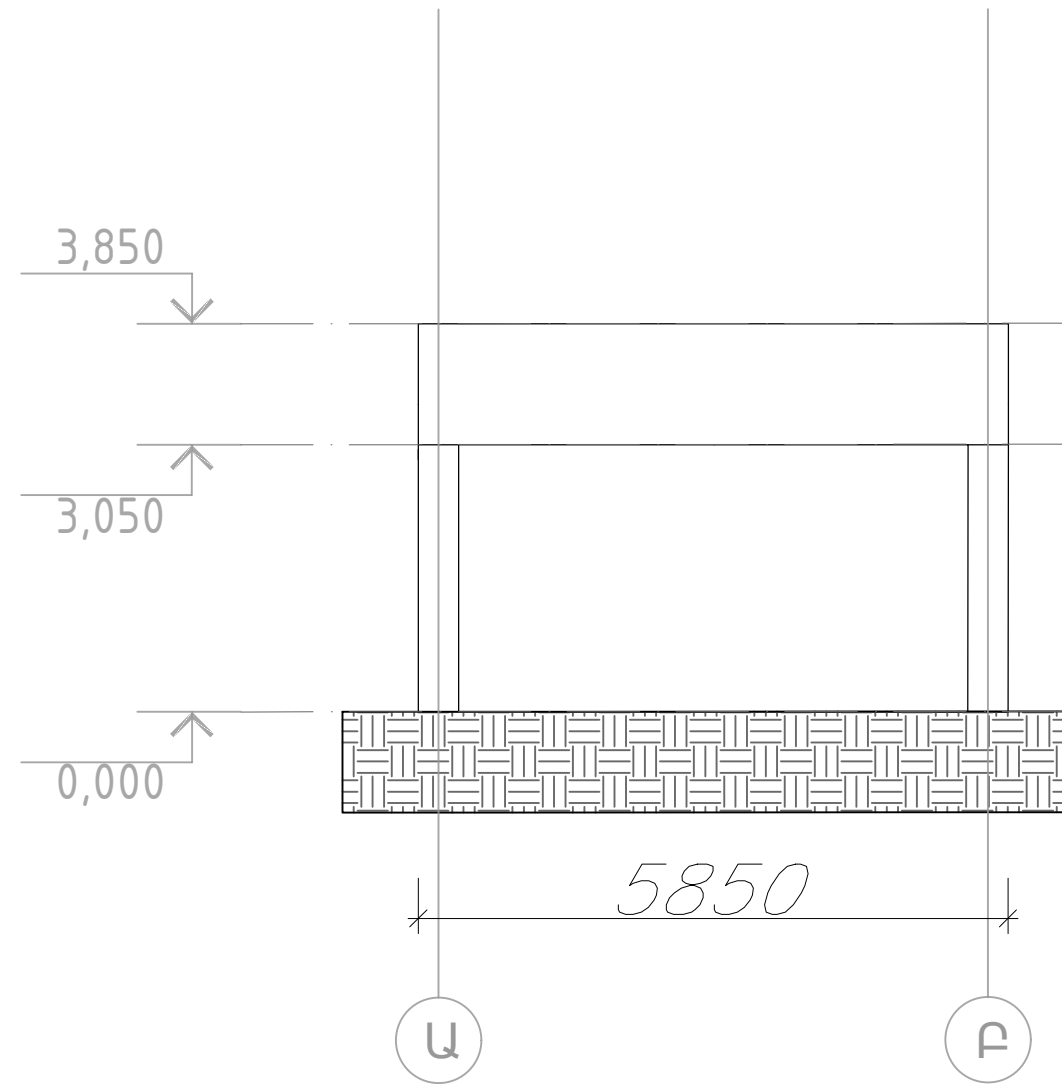

ՃԱԿԱՏ Բ-Ա ԱՌԱՆՑՔՆԵՐՈՎ

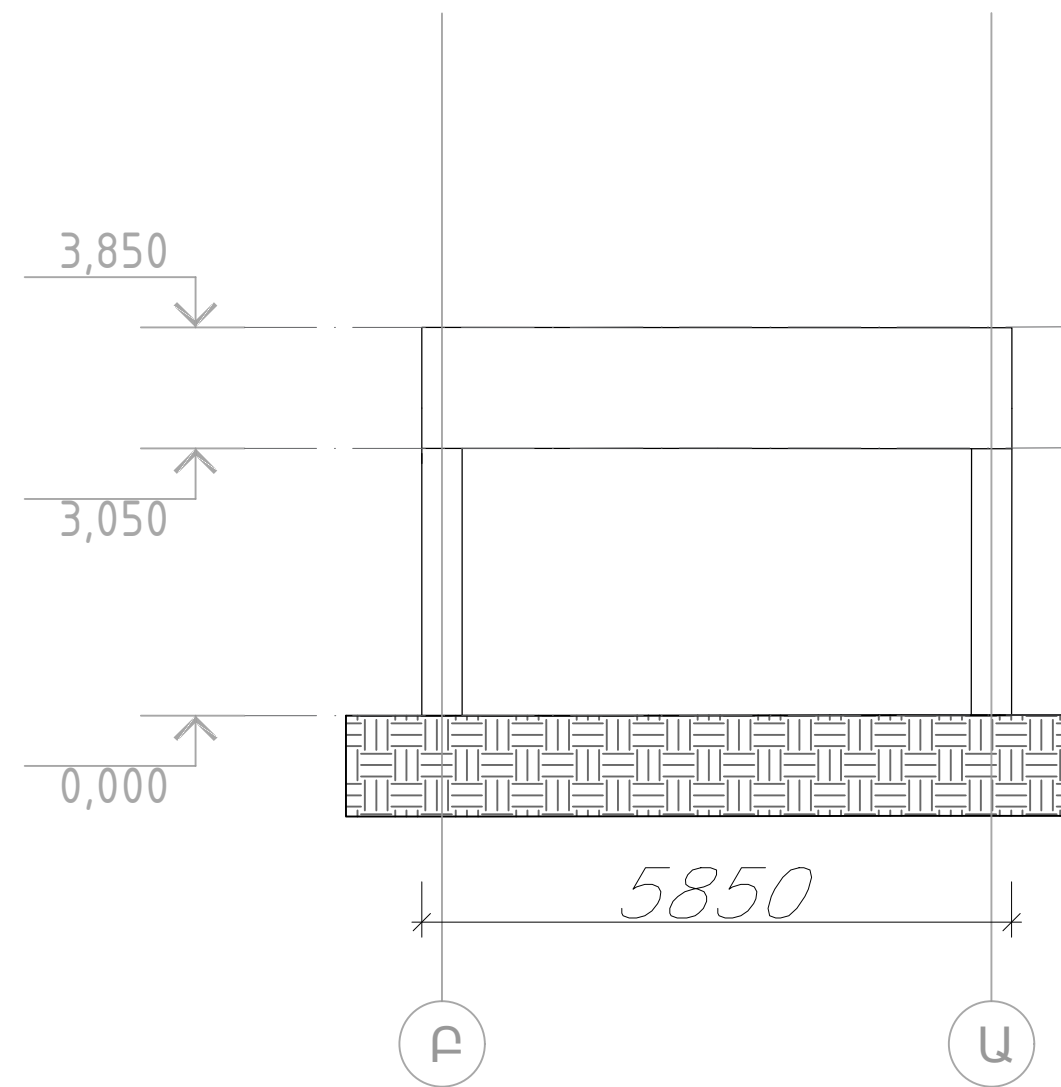

ԿՏՐՎԱԾՔ 1-1 ԱՌԱՆՑՔՆԵՐՈՎ

Մ 1:100

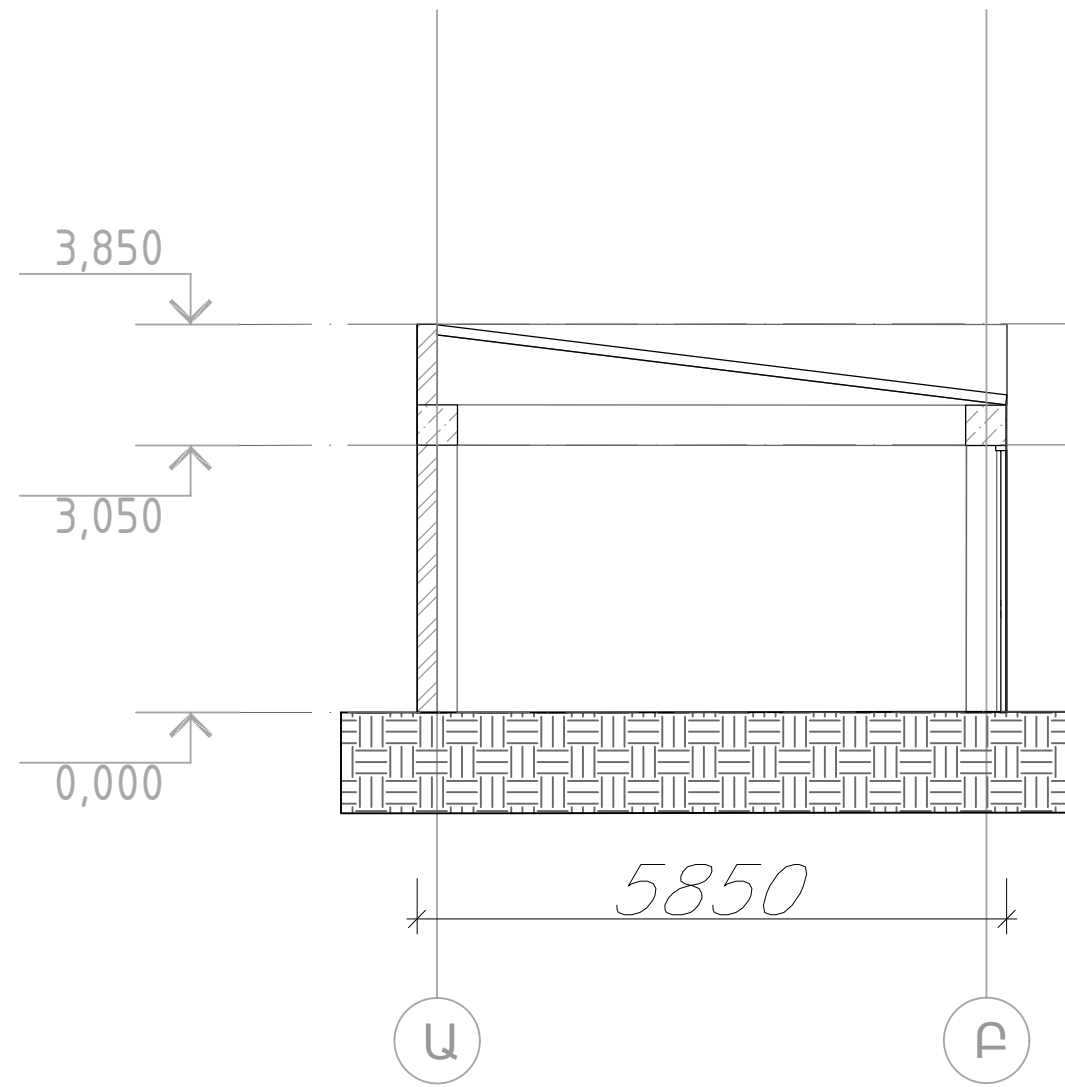

ՏԱՆԻՔԻ ՀԱՏԱԿԱԳԻԾ ԸՍՏ 6.100 ՆԻՇԻ

Մ 1:100

