

# ԲՆԱԿԵԼԻ ՏԱՆ, ԱՄԱՌԱՅԻՆ ԽՈՀԱՆՈՑԻ, ԱՎՏՈՏՆԱԿԻ ԵՎ ՊԱՐՍՊԻ ԷՍԲԻԶԱՅԻՆ ՆԱԽԱԳԻԾ

Հասցե՝ Կոտայքի մարզ, Աբովյան համայնք,  
Աբովյան քաղաք, 5-րդ միկրոշրջանի 1-ին  
թաղամաս թիվ 60 հոլանաս  
Կառ. ծածկագիր՝ 07-002-0039-0882

Պատվիրատու՝ Վրեժ ԲՈՒՐՈՒՄՅԱՆ (1/2),  
Մարինե ԲՈՒՐՈՒՄՅԱՆ (1/2)



2024



ՀԱՅԱՍՏԱՆԻ ՀԱՆՐԱՊԵՏՈՒԹՅՈՒՆ

ՎԿԱՅԱԿԱՆ

ԱՆՇԱՐԺ ԳՈՒՅՔԻ ՆԿԱՏՄԱՄԲ ԻՐԱՎՈՒՆՔՆԵՐԻ  
ՊԵՏԱԿԱՆ ԳՐԱՆՑՄԱՆ



Սույն վկայականով հաստատվում է 27 նոյեմբերի 2023 թվականին գույքի նկատմամբ իրավունքների պետական գրանցման միասնական մատյանում կատարված անշարժ գույքի նկատմամբ իրավունքի պետական գրանցումը հետևյալ տվյալներով.

### 1. ԳՐԱՆՑՎԱԾ ԻՐԱՎՈՒՆՔԻ ՍՈՒԲՅԵԿՏ(ՆԵՐ)

ՎՐԵԺ ՔԱՐԴՈՒՄՅԱՆ ԳՐԻԳՈՐԻԻ (1/2), ՄԱՐԻՆԵ ՔԱՐԴՈՒՄՅԱՆ ՏԻԳՐԱՆԻ (1/2)

### 2. ԱՆՇԱՐԺ ԳՈՒՅՔԻ ԳՏՆՎԵԼՈՒ ՎԱՅՐԸ ԵՎ ԱՆՎԱՆՈՒՄԸ

Մարզ Կոտայք, համայնք Աբովյան Աբովյան ք. 5-րդ միկրոշրջանի 1-ին թաղամաս թիվ 60 հողամաս

### 3. ԳՐԱՆՑՄԱՆ ՀԱՄԱՐ ՀԻՄՔ ՀԱՆԴԻՍԱՑԱԾ ՓԱՍՏԱԹՂԹԵՐԸ

Առուվաճառքի պայմանագիր 20.10.2023թ. ս/մ 6195, Սեփականության իրավունքի վկայագիր 21.11.2023թ. թիվ 6903

### 4. ՀՈՂԱՄԱՍԻ ԲՆՈՒԹԱԳՐԵՐԸ

Կադաստրային ծածկագիրը՝ 07-002-0039-0882

Մակերեսի չափը (հա)՝ 0.05375

Նպատակային նշանակությունը՝ բնակավայրերի

Գործառնական նշանակությունը կամ հողատեսքը՝ Բնակելի կառուցապատման

Գրանցված իրավունքի տեսակը՝ ԸՆԴՀԱՆՈՒՐ ԲԱԺՆԱՅԻՆ ՍԵՓԱԿԱՆՈՒԹՅՈՒՆ

ՎԿԱՅԱԿԱՆ N 27112023-07-0213, գաղտնաբառ՝ ZBFGTTWSA9W9

Փաստաթղթի իսկությունը և վավերականությունը կարող է ստուգվել Կադաստրի կոմիտեի  
[www.e-cadastre.am](http://www.e-cadastre.am) կայքէջի միջոցով

## 5. ՇԻՆՈՒԹՅՈՒՆՆԵՐԻ ԲՆՈՒԹԱԳՐԵՐԸ

- 1) Նպատակային նշանակությունը՝
- 2) Բնութագրերը ըստ առանձին շինությունների՝

Հ/Հ	Կադաստրային ծածկագիր	Տեսակ	Մակերես	Գրանցված իրավունքի տեսակ

### Լրացուցիչ նշումներ և տեղեկություններ

Գրանցումը իրականացնող պաշտոնատար անձի անունը, ազգանունը՝ ԱՐՄԻՆԵ ԱՎԱՆԵՍՅԱՆ

Զբաղեցրած պաշտոնը՝ Անշարժ գույքի գրանցման միասնական ստորաբաժանման անշարժ գույքի ավագ ռեգիստր

**ՎԿԱՅԱԿԱՆ N 27112023-07-0213, գաղտնաբառ՝ ZBFGTTWSA9W9**

Փաստաթղթի իսկությունը և վավերականությունը կարող է ստուգվել Կադաստրի կոմիտեի [www.e-cadastre.am](http://www.e-cadastre.am) կայքէջի միջոցով

Կոտայքի մարզ  
Քաղաք Արովյան  
Հատված կադաստրային քարտեզից  
Կադաստրային ծածկագիր՝ 07-002-0039-0882  
Մասշտաբ 1: 2000

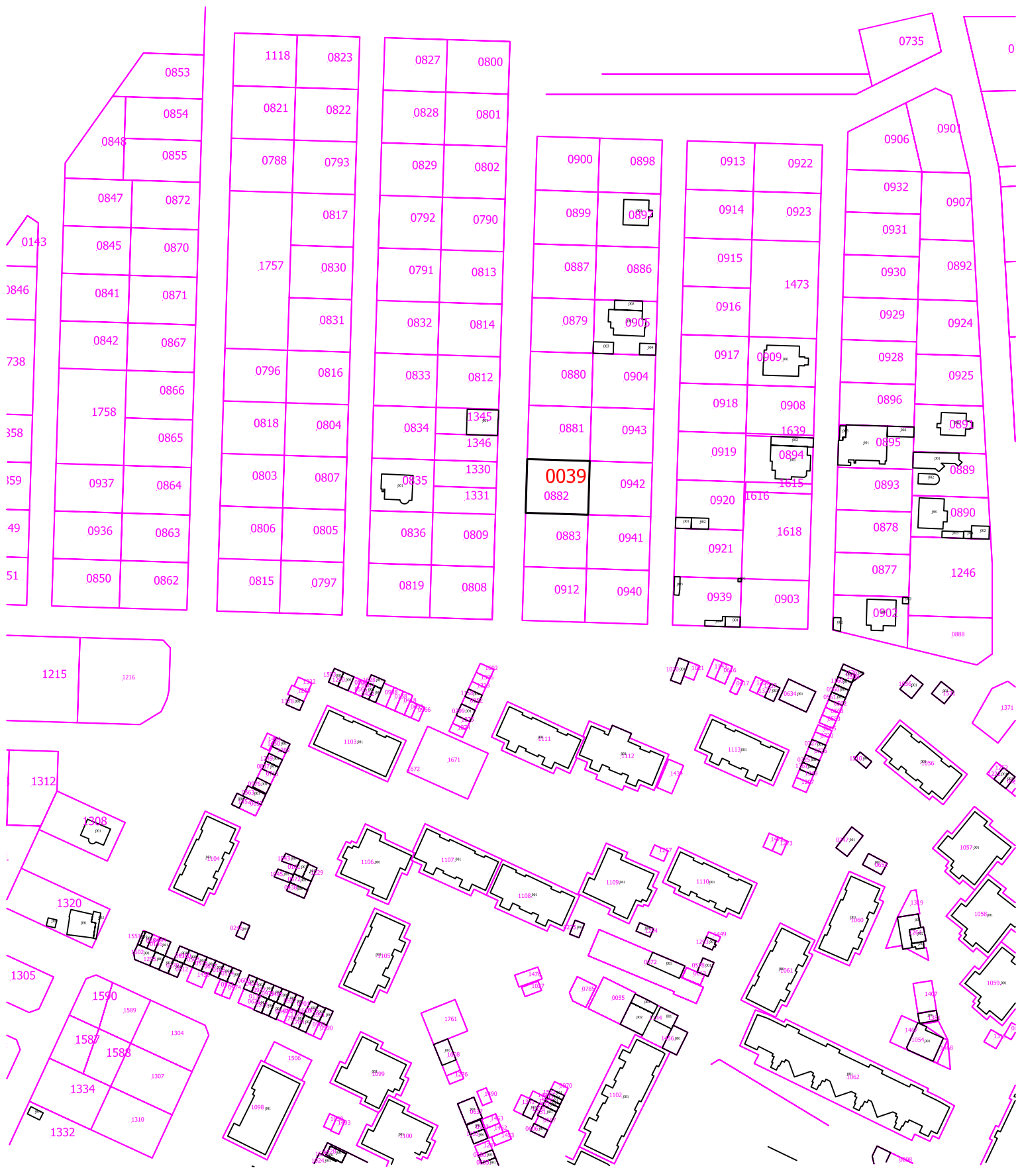



Կադաստրի  
կոմիտե

Կոտայքի մարզ  
Քաղաք Արովյան  
Հատված կադաստրային քարտեզից  
Կադաստրային ծածկագիր՝ 07-002-0039-0882  
Մասշտաբ 1: 500

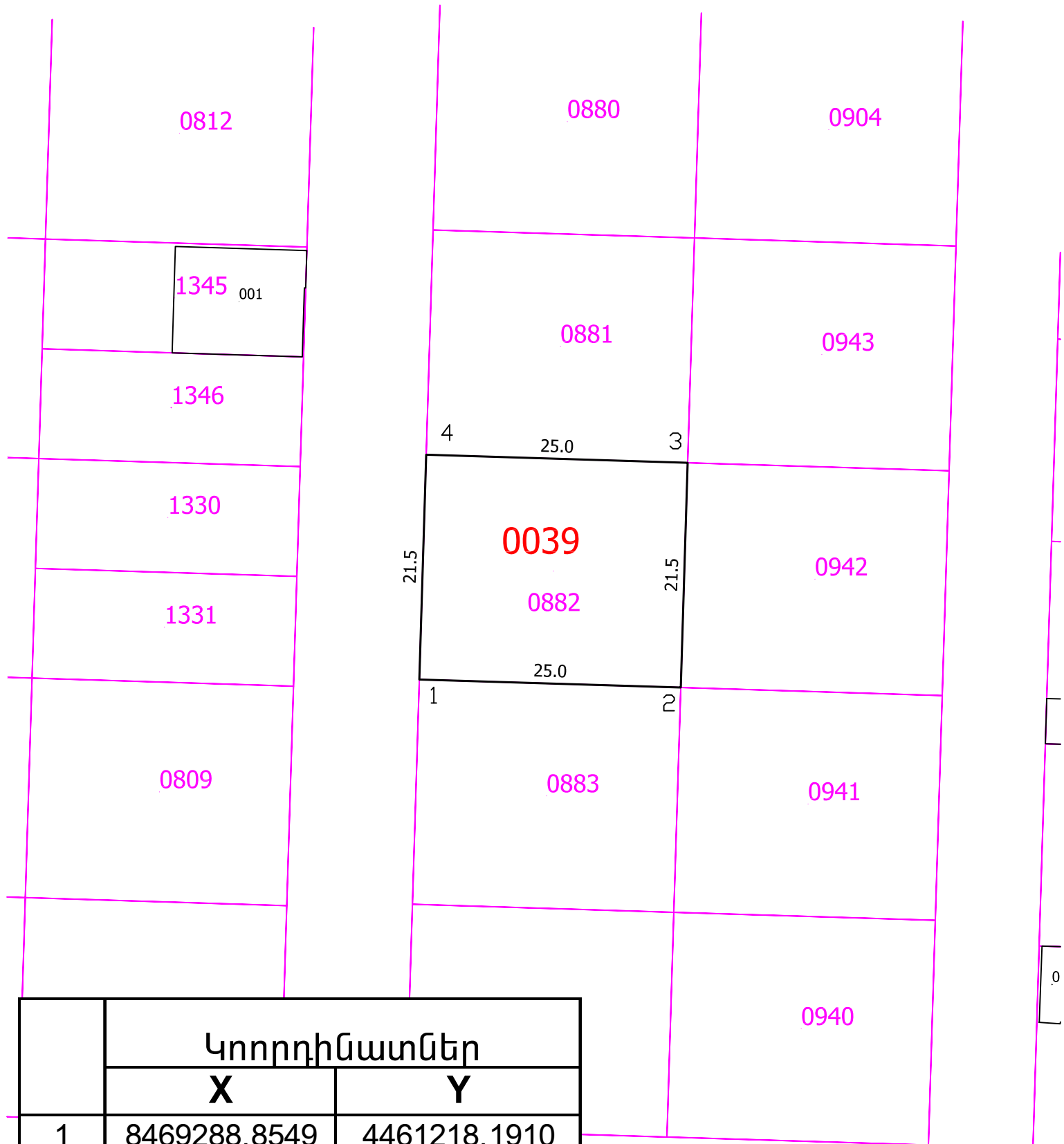

	Կոորդինատներ	
	X	Y
1	8469288.8549	4461218.1910
2	8469313.8435	4461217.4250
3	8469314.5023	4461238.9152
4	8469289.5137	4461239.6812









## ԼԻԱԶՈՐԱԳԻՐ

*ք.Լոնդոն, Միացյալ Թագավորություն  
Երկու հազար քսաներեք թվականի նոյեմբերի տասին*

ԵՍ՝ ՎՐԵԺ ԳՐԻԳՈՐԻԻ ՔԱՐԴՈՒՄՅԱՆՍ, ծնված՝ 06.09.1981թ.-ին, ՀԾՀ՝ 1609810562, անձնագիր՝ AT0356922, տրված՝ 019-ի կողմից, 16.01.2020թ.-ին, հաշվառված՝ ՀՀ, Կոտայք, Աբովյան, մկրշ. 4, շենք 23, բնակարան 26

ԼԻԱԶՈՐՈՒՄ ԵՄ՝

ՆԱՐԵԿ ԳՐԻԳՈՐԻԻ ՔԱՐԴՈՒՄՅԱՆԻՆ, ծնված՝ 23.08.1989թ.-ին, ՀԾՀ՝ 3308890747, անձնագիր՝ AP0545031, տրված՝ 019-ի կողմից, 03.08.2016թ.-ին, հաշվառված՝ ՀՀ, Կոտայք, Աբովյան, մկրշ. 4, շենք 23, բնակարան 26

կամ

ԳՐԻԳՈՐԻ ՄԱՄԻԿՈՆԻ ՔԱՐԴՈՒՄՅԱՆԻՆ, ծնված՝ 23.01.1959թ.-ին, ՀԾՀ՝ 3301590667, անձնագիր՝ AU0515025, տրված՝ 019-ի կողմից, 19.11.2021թ.-ին, հաշվառված՝ ՀՀ, Կոտայք, Աբովյան, մկրշ. 4, շենք 23, բնակարան 26

Իմ անունից հանդես գալ ՀՀ բոլոր պետական և ոչ պետական հիմնարկ ձեռնարկություններում, նոտարական գրասենյակում, տեղական ինքնակառավարման մարմիններում, ՀՀ կադաստրի կոմիտեում, ՀՀ դատական բոլոր ատյաններում, ՀՀ ԱՆ ՀԿԱ ծառայությունում, ՀՀ ԱՆ ՔԿԱԳ ծառայությունում, ՀՀ բոլոր բանկերում, վարկային կազմակերպություններում, չափագրող կազմակերպություններում, գնահատող կազմակերպություններում, Երևանի քաղաքապետարանում, Երևան քաղաքի վարչական շրջաններում, համատիրությունում, իրավապահ մարմիններում, քննչական կոմիտեում, Գլխավոր Դատախազությունում, Ոստիկանության բոլոր կառույցներում, Ճանապարհային ոստիկանության բոլոր բաժիններում, հարկային մարմիններում, մաքսային մարմիններում, ՀՀ դատական բոլոր ատյաններում, համապատասխան անձնագրային բաժնում, ՀՀ ՊԵԿ-ում, վարչական շրջանի ղեկավարի աշխատակազմերում, գյուղապետարաններում, համայնքապետարաններում, Քաղաքաշինության կոմիտեում, ՀՀ քաղաքաշինության, տեխնիկական և հրդեհային անվտանգության տեսչական մարմնում, ՀՀ բոլոր նախարարություններում, շինարարական կազմակերպություններում, կառուցապատող կազմակերպություններում և այլ պետական և ոչ պետական հիմնարկ ձեռնարկություններում, որտեղ դրա անհրաժեշտությունը կլինի:

Վերը նշվածի կապակցությամբ ՆԱՐԵԿ ԳՐԻԳՈՐԻԻ ՔԱՐԴՈՒՄՅԱՆԻՆ կամ ԳՐԻԳՈՐԻ ՄԱՄԻԿՈՆԻ ՔԱՐԴՈՒՄՅԱՆԻՆ իրավունք եմ վերապահում.

- Իմ անունից իմ կամ երրորդ անձանց պարտավորությունների համար գրավ դնել, այդ թվում հաջորդող գրավ, գրավից հանել, ինձ ընդհանուր համատեղ սեփականության իրավունքով պատկանող և համատեղ ամուսնության ընթացքում ձեռք բերված ՀՀ, Երևան, Ավան Ծարավ Աղբյուրի փողոց 55/20 շենք, 170 բնակարան հասցեում գտնվող անշարժ գույքի ինձ պատկանող բաժնեմասը և ընդհանուր համատեղ սեփականության իրավունքով պատկանող և համատեղ ամուսնության ընթացքում ձեռք բերված ՀՀ, Մարզ Կոտայք, համայնք Աբովյան Աբովյան ք. 5-րդ միկրոշրջանի 1-ին թաղամաս թիվ 60 հողամաս հասցեում գտնվող անշարժ գույքի ինձ պատկանող բաժնեմասը,
- իմ անունից իր նախընտրած արժեքով ձեռք բերել ցանկացած Անշարժ գույք, այդ թվում՝ բնակարան, բնակելի տուն, հողամաս,
- իմ փոխարեն ստորագրել բոլոր տեսակի փաստաթղթերը, այդ թվում՝ ստորագրել, կնքել առուվաճառքի (ինչպես միանվագ, այնպես էլ տարաժամկետ վճարման կարգով) նախնական և հիմնական պայմանագրեր, նախավճարի պայմանագրեր, կատարել վճարումներ, ստորագրել, կնքել անշարժ գույքի առուվաճառքի և գրավի (հիփոթեքի) պայմանագրեր, անշարժ գույքի գրավի, հաջորդող գրավի պայմանագրեր, վարկային, գլխավոր վարկային, երաշխավորության պայմանագրեր, արբիտրաժային համաձայնություններ, համաձայնագրեր, և ցանկացած այլ պայմանագրեր, ստորագրել, կնքել համաձայնագրեր պայմանագրում փոփոխություններ և լրացումներ կատարելու, երկարաձգելու վերաբերյալ, անհրաժեշտության դեպքում լուծել կնքված պայմանագրերը, ստորագրել, կնքել փոխառության պայմանագիր և իմ կամ երրորդ անձանց պարտավորությունների համար գրավ դնել, այդ թվում հաջորդող գրավ վերը նշված անշարժ գույքերի ինձ պատկանող բաժնեմասերը, տալ համաձայնություններ, ստորագրել, կնքել կապալի պայմանագրեր, շինարարության իրականացման պայմանագրեր,

- շինարարական ծառայությունների մատուցման պայմանագրեր և այլ պայմանագրեր, համաձայնագրեր և համաձայնություններ, և իրականացնել բանկային ցանկացած այլ գործարքներ,
- ստանալ պայմանագրի իմ օրինակը, գրանցել դրանից ծագող իրավունքները և ստանալ սեփականության իրավունքի վկայականը,
  - իմ անունից տալ դիմում համատեղ ամուսնության ընթացքում ձեռք բերված (ամուսնության վկայական N 084749) ՀՀ, Մարզ Կոտայք, համայնք Արովյան Արովյան ք. 5-րդ միկրոշրջանի 1-ին թաղամաս թիվ 60 հողամաս հասցեում գտնվող անշարժ գույքի 1/2 բաժնի նկատմամբ Մարինե Տիգրանի Քարդույանի (ծնված՝ 01/08/1982թ.-ին, ՀԾՀ՝ 5108820453, անձնագիր՝ AT0356921, տրված՝ 019-ի կողմից, 16.01.2020թ.-ին, հաշվառված՝ ՀՀ, Կոտայք, Արովյան, մկրշ. 4, շենք 23, բնակարան 26 հասցեում) կողմից սեփականության վկայագիր ստանալու և դրանից ծագող իրավունքները գրանցելու համար,
  - հանդես գալ «Տելեկոմ Արմենիա» ՓԲԸ-ում, «Յուքոմ» ՓԲԸ-ում, «ՄՏՍ Հայաստան» ՓԲԸ-ում, «Գազպրոմ Արմենիա» ՓԲԸ-ում, «Հայաստանի էլեկտրական ցանցեր» ԲԲԸ-ում, «Վեոլիա Ջուր» ՓԲԸ-ում, կնքել կոմունալ ծառայությունների մատուցման պայմանագիր, ստանալ տեղեկատվություն, տալ դիմումներ, հայտարարություններ, ստանալ անհրաժեշտ փաստաթղթեր, ստանալ հեռախոսի վերձանումները, կատարել անհրաժեշտ վճարումներ,
  - իմ անունից ստորագրել, տալ դիմումներ, համաձայնություններ, հայտարարություններ, այդ թվում գրավից ազատման դիմումներ, ստանալ անհրաժեշտ փաստաթղթեր, այդ թվում տեղեկանքներ, քաղվածքներ, ստորագրել, անել հայտարարություններ, այդ թվում՝ իմ ընտանեկան կարգավիճակի, պարտք և պահանջ չունենալու վերաբերյալ,
  - իմ անունից ստորագրել, տալ հայտեր և դիմումներ, այդ թվում վարկի տրամադրման, ստացման վերաբերյալ, ստորագրել, տալ համաձայնություններ, այդ թվում «ԱՔՌԱ Քրեդիտ Ռեփորթինգ» ՓԲԸ-ին, «Նորք» սոցիալական ծառայությունների տեխնոլոգիական և իրազեկման կենտրոն հիմնադրամին հարցում կատարելու վերաբերյալ,
  - կատարել վճարումներ, այդ թվում վարկի գումարը,
  - կատարել ՀՀ քաղաքացիական դատավարության օրենսգրքի 56-րդ հոդվածով նախատեսված բոլոր դատավարական գործողությունները,
  - ստանալ և ներկայացնել բոլոր անհրաժեշտ փաստաթղթերը, այդ թվում՝ վերը նշված անշարժ գույքերի նկատմամբ սեփականության (օգտագործման) իրավունքի գրանցման վկայականը, վկայականի կրկնօրինակը, միասնական տեղեկանքը, ձեռքբերման հիմքերը, հատակագծեր, տեղեկանքներ, որոշումներ, այդ թվում հասցեավորման վերաբերյալ որոշում,
  - իմ անվամբ բացել քարտային, բանկային և հաշվարկային հաշիվներ, հաշվեհամարներ, տնօրինել ինչպես գործող, այնպես էլ նոր բացվող հաշիվները և դրանցում առկա դրամական միջոցները, այդ թվում մուտքագրել, ելքագրել գումարներ, կատարել փոխանցումներ, փոխարկումներ, համապատասխան մուծումներ, վճարումներ, այդ թվում՝ ստանալ և/կամ վճարել նախավճարի գումարը, առուվաճառքի պայմանագրի գումարը ինչպես կանխիկ, այնպես էլ անկանխիկ եղանակով,
  - ստանալ տրամադրվող վարկի գումարը ինչպես կանխիկ, այնպես էլ անկանխիկ եղանակով,
  - իմ անունից հանդես գալ որպես վարկառու, համավարկառու, գրավառու, երաշխավոր,
  - կնքել, փոփոխել և լուծել բանկային (որին վճարային քարտ կցված է) հաշվի բացման պայմանագրեր, ավանդների հատուցման երաշխավորման պայմանների և կարգի մասին ծանուցումը, տնօրինել այդ և արդեն իսկ իմ անվամբ սպասարկվող բանկային (որին վճարային քարտ կցված է) հաշիվները, ստանալ առձեռն քաղվածքներ, ընդ որում իմ անվամբ արդեն իսկ սպասարկվող բանկային (որին վճարային քարտ կցված է) հաշիվներից,
  - կնքել, փոփոխել և լուծել քարտային հաշիվների բացման, քարտերի տրամադրման և սպասարկման պայմանագրեր, ավանդների հատուցման երաշխավորման պայմանների և կարգի մասին ծանուցումը, ներկայացնել դիմումներ պլաստիկ քարտերի տրամադրման, այդ քարտերի վերաթողարկման, փակման վերաբերյալ, ստորագրել պլաստիկ քարտերի սահմանաչափերի փոփոխման, քարտերի բլոկավորման և ապաբլոկավորման դիմումներ, ստանալ պլաստիկ քարտը և ՊԻՆ (PIN) կոդը, քարտի կիրառմամբ կամ առանց քարտի կիրառման տնօրինել այդ, ինչպես նաև արդեն իսկ բացված քարտային հաշիվները, ստանալ առձեռն քաղվածքներ, ընդ որում իմ անվամբ արդեն իսկ սպասարկվող քարտային հաշիվներից,
  - կնքել (առանց ավանդի պայմանագրում երրորդ անձ նշելու լիազորության), փոփոխել (առանց ավանդի պայմանագրում երրորդ անձ նշելու լիազորության) և լուծել ավանդի պայմանագրեր, ավանդների հատուցման երաշխավորման պայմանների և կարգի մասին ծանուցումը, արտարժույթային ավանդի դեպքում արտարժույթի փոխարժեքի փոփոխման փաստաթուղթը, ստանալ և տնօրինել ավանդի գումարները և հաշվարկված տոկոսները, ստանալ առձեռն քաղվածքներ, ընդ որում իմ անվամբ արդեն իսկ ներդրված ավանդներով,
  - կնքել, փոփոխել և լուծել անհատական բանկային պահատեղի վարձակալության պայմանագիր/պայմանագրեր, տնօրինել անհատական բանկային պահատեղի, ստանալ և հանձնել անհատական բանկային պահատեղի բանալին,

- ներկայացնել դիմումներ, հայտարարություններ, համաձայնություններ, կատարել վճարումներ, ստանալ և ներկայացնել տեղեկանքներ, փաստաթղթեր,
- ստանալ պայմանագրերի իմ օրինակները,
- իմ անունից դիմել «ԱՔՌԱ Քրեդիտ Ռեփորթինգ» վարկային բյուրո ՓԲ ընկերություն և ստանալ տեղեկատվություն իմ վարկային պատմության մասին
- տալ հայտարարություն առանց դատարան դիմելու գրավ դրված գույքի վրա բռնագանձում տարածելու, և վեճերի դեպքում համաձայնություն ձեռք չբերելու դեպքում բոլոր վեճերի լուծումը Հայաստանի Բանկերի Միության «ՏԻՆԱՆՍԱԿԱՆ ԱՐԲԻՏՐԱԺ»-ին հանձնելու վերաբերյալ,
- կատարել գործողություններ կապված վերը նշված հասցեներում անձանց հաշվառման կանգնեցնելու կամ հաշվառումից հանելու հետ,
- կատարել ցանկացած տեսակի շինարարական աշխատանք, ստանալ շինարարության թույլտվություն,
- կատարել օրենքով չարգելված այլ գործողություններ կապված սույն լիազորությունների հետ

Ես վկայում եմ, որ առողջ եմ, գործունակության մեջ սահմանափակված չեմ, իմ նկատմամբ չկա սահմանված խնամակալություն և հոգաբարձություն:

Լիազորագրի բովանդակությունը, էությունը, նշանակությունը, ինչպես նաև իրավական հետևանքները հյուպատոսի կողմից բացատրվել են և համապատասխանում են իմ ցանկությանը:

Լիազորագիրը տրված է 3 /երեք/ տարի ժամկետով:

ԼԻԱԶՈՐՈՂ՝ ՎՐԵԺ ՔԱՐԴՈՒՄՅԱՆ

  
ստորագրություն

Երկու հազար քսաներեք թվականի նոյեմբերի տասին սույն լիազորագիրը վավերացված է իմ՝ Միացյալ Թագավորությունում Հայաստանի Հանրապետության դեսպանության հյուպատոս Լիլիթ Զավենի Մովսեսյանի կողմից:  
Լիազորագիրը ստորագրված է բաղաձայնի Վրեժ Գրիգորիի Քարդումյանի կողմից՝ իմ ներկայությամբ:  
Նրա ինքնությունը և գործունակությունը ստուգված են:

Գրանցված է սեղանամատյանում՝ 197-2023 համարով:  
Գանձված է պետական տուրք՝ համաձայն «Պետական տուրքի մասին» ՀՀ օրենքի:

Հյուպատոս՝

Լիլիթ Զավենի Մովսեսյան



ԼԻԱԶՈՐԱԳԻՐ

ք.Լոնդոն, Միացյալ Թագավորություն  
Երկու հազար քսաներեք թվականի նոյեմբերի տասին

Ես՝ ՄԱՐԻՆԵ ՏԻԳՐԱՆԻ ՔԱՐԴՈՒՄՅԱՆՍ, ծնված՝ 01.08.1982թ.-ին, ՀԾՀ՝ 5108820453, անձնագիր՝ AT0356921, տրված՝ 019-ի կողմից, 16.01.2020թ.-ին, հաշվառված՝ ՀՀ, Կոտայք, Աբովյան, մկրշ. 4, շենք 23, բնակարան 26 հասցեում

ԼԻԱԶՈՐՈՒՄ ԵՄ՝

ՆԱՐԵԿ ԳՐԻԳՈՐԻ ԲԱՐԴՈՒՄՅԱՆԻՆ, ծնված՝ 23.08.1989թ.-ին, ՀԾՀ՝ 3308890747, անձնագիր՝ AP0545031, տրված՝ 019-ի կողմից, 03.08.2016թ.-ին, հաշվառված՝ ՀՀ, Կոտայք, Աբովյան, մկրշ. 4, շենք 23, բնակարան 26

կամ

ԳՐԻԳՈՐԻ ՄԱՄԻԿՈՆԻ ԲԱՐԴՈՒՄՅԱՆԻՆ, ծնված՝ 23.01.1959թ.-ին, ՀԾՀ՝ 3301590667, անձնագիր՝ AU0515025, տրված՝ 019-ի կողմից, 19.11.2021թ.-ին, հաշվառված՝ ՀՀ, Կոտայք, Աբովյան, մկրշ. 4, շենք 23, բնակարան 26

Իմ անունից հանդես գալ ՀՀ բոլոր պետական և ոչ պետական հիմնարկություններում, նոտարական գրասենյակում, տեղական ինքնակառավարման մարմիններում, ՀՀ կադաստրի կոմիտեում, ՀՀ դատական բոլոր ատյաններում, ՀՀ ԱՆ ՀԿԱ ծառայությունում, ՀՀ ԱՆ ՔԿԱԳ ծառայությունում, ՀՀ բոլոր բանկերում, վարկային կազմակերպություններում, չափագրող կազմակերպություններում, գնահատող կազմակերպություններում, Երևանի քաղաքապետարանում, Երևան քաղաքի վարչական շրջաններում, համատիրությունում, իրավապահ մարմիններում, քննչական կոմիտեում, Գլխավոր Դատախազությունում, Ոստիկանության բոլոր կառույցներում, Ճանապարհային ոստիկանության բոլոր բաժիններում, հարկային մարմիններում, մաքսային մարմիններում, ՀՀ դատական բոլոր ատյաններում, համապատասխան անձնագրային բաժնում, ՀՀ ՊԵԿ-ում, վարչական շրջանի ղեկավարի աշխատակազմերում, գյուղապետարաններում, համայնքապետարաններում, Քաղաքաշինության կոմիտեում, ՀՀ քաղաքաշինության, տեխնիկական և հրդեհային անվտանգության տեսչական մարմնում, ՀՀ բոլոր նախարարություններում, շինարարական կազմակերպություններում, կառուցապատող կազմակերպություններում և այլ պետական և ոչ պետական հիմնարկ ձեռնարկություններում, որտեղ դրա անհրաժեշտությունը կլինի:

Վերը նշվածի կապակցությամբ ՆԱՐԵԿ ԳՐԻԳՈՐԻ ԲԱՐԴՈՒՄՅԱՆԻՆ կամ ԳՐԻԳՈՐԻ ՄԱՄԻԿՈՆԻ ԲԱՐԴՈՒՄՅԱՆԻՆ իրավունք եմ վերապահում.

- Իմ անունից իմ կամ երրորդ անձանց պարտավորությունների համար գրավ դնել, այդ թվում հաջորդող գրավ, գրավից հանել, ինձ ընդհանուր համատեղ սեփականության իրավունքով պատկանող և համատեղ ամուսնության ընթացքում ձեռք բերված ՀՀ, Երևան, Ավան Ծարավ Աղբյուրի փողոց 55/20 շենք, 170 բնակարան հասցեում գտնվող անշարժ գույքի ինձ պատկանող բաժնեմասը և ընդհանուր համատեղ սեփականության իրավունքով պատկանող և համատեղ ամուսնության ընթացքում ձեռք բերված ՀՀ, Մարզ Կոտայք, համայնք Աբովյան Աբովյան ք. 5-րդ միկրոշրջանի 1-ին թաղամաս թիվ 60 հողամաս հասցեում գտնվող անշարժ գույքի ինձ պատկանող բաժնեմասը,
- իմ անունից իր նախընտրած արժեքով ձեռք բերել ցանկացած Անշարժ գույք, այդ թվում՝ բնակարան, բնակելի տուն, հողամաս,
- իմ փոխարեն ստորագրել բոլոր տեսակի փաստաթղթերը, այդ թվում՝ ստորագրել, կնքել առուվաճառքի (ինչպես միանվագ, այնպես էլ տարաժամկետ վճարման կարգով), նախնական և հիմնական պայմանագրեր, նախավճարի պայմանագրեր, կատարել վճարումներ, ստորագրել, կնքել անշարժ գույքի առուվաճառքի և գրավի (հիփոթեքի), պայմանագրեր, անշարժ գույքի գրավի, հաջորդող գրավի պայմանագրեր, վարկային, գլխավոր վարկային, երաշխավորության պայմանագրեր, արբիտրաժային համաձայնություններ, համաձայնագրեր, և ցանկացած այլ պայմանագրեր, ստորագրել, կնքել համաձայնագրեր պայմանագրում փոփոխություններ և լրացումներ կատարելու, երկարաձգելու վերաբերյալ, անհրաժեշտության դեպքում լուծել կնքված պայմանագրերը, ստորագրել, կնքել փոխառության պայմանագիր և իմ կամ երրորդ անձանց պարտավորությունների համար գրավ դնել, այդ թվում հաջորդող գրավ վերը նշված անշարժ գույքերի ինձ պատկանող բաժնեմասերը, տալ համաձայնություններ, ստորագրել, կնքել կապալի պայմանագրեր, շինարարության իրականացման պայմանագրեր,

շինարարական ծառայությունների մատուցման պայմանագրեր և այլ պայմանագրեր, համաձայնագրեր և համաձայնություններ, և իրականացնել բանկային ցանկացած այլ գործարքներ,

- ստանալ պայմանագրի իմ օրինակը, գրանցել դրանից ծագող իրավունքները և ստանալ սեփականության իրավունքի վկայականը,
- տալ սեփականության վկայագիր ստանալու դիմում և ստանալ համատեղ ամուսնության ընթացքում ձեռք բերված (ամուսնության վկայական N 084749) ՀՀ, Մարզ Կոտայք, համայնք Աբովյան Աբովյան ք. 5-րդ միկրոշրջանի 1-ին թաղամաս թիվ 60 հողամաս հասցեում գտնվող անշարժ գույքի 1/2 բաժնի նկատմամբ սեփականության վկայագիր և գրանցել դրանից ծագող իրավունքները
- հանդես գալ «Տելեկոմ Արմենիա» ՓԲԸ-ում, «Յուլբո» ՓԲԸ-ում, «ՄՏՍ Հայաստան» ՓԲԸ-ում, «Գազպրոմ Արմենիա» ՓԲԸ-ում, «Հայաստանի էլեկտրական ցանցեր» ԲԲԸ-ում, «Վեոլիա Ջուր» ՓԲԸ-ում, կնքել կոմունալ ծառայությունների մատուցման պայմանագիր, ստանալ տեղեկատվություն, տալ դիմումներ, հայտարարություններ, ստանալ անհրաժեշտ փաստաթղթեր, ստանալ հեռախոսի վերձանումները, կատարել անհրաժեշտ վճարումներ,
- իմ անունից ստորագրել, տալ դիմումներ, համաձայնություններ, հայտարարություններ, այդ թվում գրավից ազատման դիմումներ, ստանալ անհրաժեշտ փաստաթղթեր, այդ թվում տեղեկանքներ, քաղվածքներ, ստորագրել, անել հայտարարություններ, այդ թվում՝ իմ ընտանեկան կարգավիճակի, պարտք և պահանջ չունենալու վերաբերյալ
- իմ անունից ստորագրել, տալ հայտեր և դիմումներ, այդ թվում վարկի տրամադրման, ստացման վերաբերյալ, ստորագրել, տալ համաձայնություններ, այդ թվում «ԱՔՌԱ Քրեդիտ Ռեփորթինգ» ՓԲԸ-ին, «Նորք» սոցիալական ծառայությունների տեխնոլոգիական և իրազեկման կենտրոն հիմնադրամին հարցում կատարելու վերաբերյալ,
- կատարել վճարումներ, այդ թվում վարկի գումարը,
- կատարել ՀՀ քաղաքացիական դատավարության օրենսգրքի 56-րդ հոդվածով նախատեսված բոլոր դատավարական գործողությունները,
- ստանալ և ներկայացնել բոլոր անհրաժեշտ փաստաթղթերը, այդ թվում՝ վերը նշված անշարժ գույքերի նկատմամբ սեփականության (օգտագործման) իրավունքի գրանցման վկայականը, վկայականի կրկնօրինակը, միասնական տեղեկանքը, ձեռքբերման հիմքերը, հատակագծեր, տեղեկանքներ, որոշումներ, այդ թվում հասցեավորման վերաբերյալ որոշում,
- իմ անվամբ բացել քարտային, բանկային և հաշվարկային հաշիվներ, հաշվեհամարներ, տնօրինել ինչպես գործող, այնպես էլ նոր բացվող հաշիվները և դրանցում առկա դրամական միջոցները, այդ թվում մուտքագրել, ելքագրել գումարներ, կատարել փոխանցումներ, փոխարկումներ, համապատասխան մուծումներ, վճարումներ, այդ թվում՝ ստանալ և/կամ վճարել նախավճարի գումարը, առուվաճառքի պայմանագրի գումարը ինչպես կանխիկ, այնպես էլ անկանխիկ եղանակով,
- ստանալ տրամադրվող վարկի գումարը ինչպես կանխիկ, այնպես էլ անկանխիկ եղանակով,
- իմ անունից հանդես գալ որպես վարկառու, համավարկառու, գրավատու, երաշխավոր,
- կնքել, փոփոխել և լուծել բանկային (որին վճարային քարտ կցված է) հաշվի բացման պայմանագրեր, ավանդների հատուցման երաշխավորման պայմանների և կարգի մասին ծանուցումը, տնօրինել այդ և արդեն իսկ իմ անվամբ սպասարկվող բանկային (որին վճարային քարտ կցված է) հաշիվները, ստանալ առձեռն քաղվածքներ, ընդ որում իմ անվամբ արդեն իսկ սպասարկվող բանկային (որին վճարային քարտ կցված է) հաշիվներից,
- կնքել, փոփոխել և լուծել քարտային հաշիվների բացման, քարտերի տրամադրման և սպասարկման պայմանագրեր, ավանդների հատուցման երաշխավորման պայմանների և կարգի մասին ծանուցումը, ներկայացնել դիմումներ պլաստիկ քարտերի տրամադրման, այդ քարտերի վերաթողարկման, փակման վերաբերյալ, ստորագրել պլաստիկ քարտերի սահմանաչափերի փոփոխման, քարտերի բլոկավորման և ապաբլոկավորման դիմումներ, ստանալ պլաստիկ քարտը և ՊԻՆ (PIN) կոդը, քարտի կիրառմամբ կամ առանց քարտի կիրառման տնօրինել այդ, ինչպես նաև արդեն իսկ բացված քարտային հաշիվները, ստանալ առձեռն քաղվածքներ, ընդ որում իմ անվամբ արդեն իսկ սպասարկվող քարտային հաշիվներից,
- կնքել (առանց ավանդի պայմանագրում երրորդ անձ նշելու լիազորության), փոփոխել (առանց ավանդի պայմանագրում երրորդ անձ նշելու լիազորության) և լուծել ավանդի պայմանագրեր, ավանդների հատուցման երաշխավորման պայմանների և կարգի մասին ծանուցումը, արտարժույթային ավանդի դեպքում արտարժույթի փոխարժեքի փոփոխման փաստաթուղթը, ստանալ և տնօրինել ավանդի գումարները և հաշվարկված տոկոսները, ստանալ առձեռն քաղվածքներ, ընդ որում իմ անվամբ արդեն իսկ ներդրված ավանդներով,
- կնքել, փոփոխել և լուծել անհատական բանկային պահատեղի վարձակալության պայմանագիր/պայմանագրեր, տնօրինել անհատական բանկային պահատեղի, ստանալ և հանձնել անհատական բանկային պահատեղի բանալին,
- ներկայացնել դիմումներ, հայտարարություններ, համաձայնություններ, կատարել վճարումներ, ստանալ և ներկայացնել տեղեկանքներ, փաստաթղթեր,
- ստանալ պայմանագրերի իմ օրինակները,

իմ անունից դիմել «ԱՔՌԱ Քրեդիտ Ռեփորթինգ» վարկային բյուրո ՓԲ ընկերություն և ստանալ տեղեկատվություն իմ վարկային պատմության մասին,

- տալ հայտարարություն առանց դատարան դիմելու գրավ դրված գույքի վրա բռնագանձում տարածելու, և վեճերի դեպքում համաձայնություն ձեռք չբերելու դեպքում բոլոր վեճերի լուծումը Հայաստանի Բանկերի Միության «ՖԻՆԱՆՍԱԿԱՆ ԱՐԲԻՏՐԱԺ»-ին հանձնելու վերաբերյալ,
- կատարել գործողություններ կապված վերը նշված հասցեներում անձանց հաշվառման կանգնեցնելու կամ հաշվառումից հանելու հետ
- կատարել ցանկացած տեսակի շինարարական աշխատանք, ստանալ շինարարության թույլտվություն,
- կատարել օրենքով չարգելված այլ գործողություններ կապված սույն լիազորությունների հետ

Ես վկայում եմ, որ առողջ եմ, գործունակության մեջ սահմանափակված չեմ, իմ նկատմամբ չկա սահմանված խնամակալություն և հոգաբարձություն:

Լիազորագրի բովանդակությունը, էությունը, նշանակությունը, ինչպես նաև իրավական հետևանքները հյուպատոսի կողմից բացատրվել են և համապատասխանում են իմ ցանկությանը:

Լիազորագիրը տրված է 3 /երեք/ տարի ժամկետով:

ԼԻԱԶՈՐՈՂ՝ ՄԱՐԻՆԵ ՔԱՐԴՈՒՄՅԱՆ

  
ստորագրություն

Երկու հազար քսաներեք թվականի նոյեմբերի տասին սույն լիազորագիրը վավերացված է իմ՝ Միացյալ Թագավորությունում Հայաստանի Հանրապետության դեսպանության հյուպատոս Լիլիթ Ջավենի Մովսեսյանի կողմից:  
Լիազորագիրը ստորագրված է քաղաքացի Մարինե Տիգրանի Քարդումյանի կողմից՝ իմ ներկայությամբ:  
Նրա ինքնությունը և գործունակությունը ստուգված են:

Գրանցված է սեղանամատյանում՝ 198 - 2023 համարով:  
Գանձված է պետական տուրք՝ համաձայն «Պետական տուրքի մասին» ՀՀ օրենքի:

Հյուպատոս՝

Լիլիթ Ջավենի Մովսեսյան





ԱՊՐԱՆՈՒՄԻ ՕՏԼՐՈՒՄՆԵՐ  
ԳԵՏՈՒՔԻ ԲՈՒՆԱԿԱՆՈՒՄ  
ՎԱՅԻՐԱԿԱՆ ԿԱՐԴՈՒՄ

THIS PASSPORT IS  
COUNTRY



25.11.2023



ՆՇՈՒՄՆԵՐ · OBSERVATIONS

Հարկազույժ է	Ռեքուիզիտ	819
4 Վճր	7 23	քն 26
10	11	1990

*[Signature]*



ՀԱՅԱՍՏԱՆԻ ՀԱՆՐԱՊԵՏՈՒԹՅԱՆ ԱՊՐԱՆՈՒՄԻ ՕՏԼՐՈՒՄՆԵՐ







**ՀԱՅԱՍՏԱՆԻ ՀԱՆՐԱՊԵՏՈՒԹՅՈՒՆ  
ՎԿԱՅԱԿԱՆ**

**ԱՆՇԱՐԺ ԳՈՒՅՔԻ ՆԿԱՏԱՍԱՐ ԻՐԱՎՈՒՆՔՆԵՐԻ  
ՊԵՏԱԿԱՆ ԳՐԱՆՑՄԱՆ**

Սույն վկայականով հաստատվում է «21» Մարտի 2018 թվականին գույքի նկատմամբ իրավունքների պետական գրանցման սիասնական մատյանում կատարված անշարժ գույքի նկատմամբ իրավունքի պետական գրանցումը հետևյալ տվյալներով.

1. ԳՐԱՆՑՎԱԾ ԻՐԱՎՈՒՆՔԻ ՍՈՒԲՅԵԿՏ (ՆԵՐ)

ԴՈՆԱՐԱ ԵՐՅԱՆ ՍՈՍԻ

2. ԱՆՇԱՐԺ ԳՈՒՅՔԻ ԳՆԵԿԵԼՈՒ ԳՆՅՐԸ ԵՎ ԱՆՎՈՆՈՒՄԸ

Մարզ Կոտայք, համայնք Արովյան ք. 5-րդ միկրոշրջան 1-ին բաղամաս 58 հողամաս

3. ԳՐԱՆՑՄԱՆ ՀԱՄԱՐ ՀԻՄՔ ՀԱՆԴԻՍԱՅԱԾ ՓԱՍՏԱԹՂԹԵՐԸ

17/03/2018թ. ս/մ 1376 Առուվաճառի պայմանագիր, հողամասն աճուրդով վաճառելու մասին  
13/03/2018թ. թիվ 6 արձանագրություն

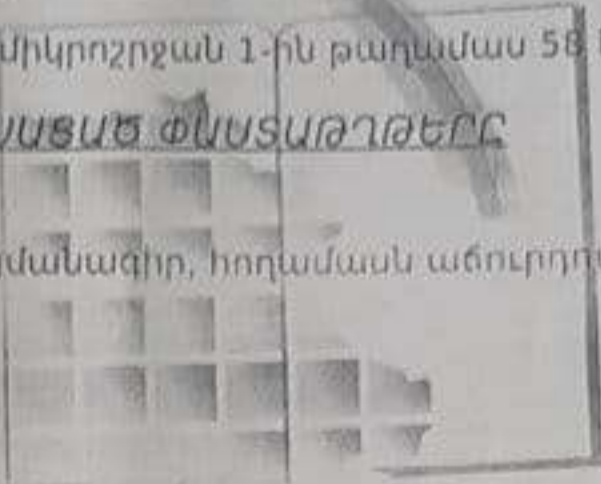

4. ՀՈՂԱՄԱՍԻ ԲՆՈՒԹԱԳՐԵՐԸ

Կադաստրային ծածկագիրը՝ 07-002-0039-0883

Մակերեսի չափը (հա)՝ 0.05375

Նպատակային նշանակությունը՝ բնակավայրերի

Գործառնական նշանակությունը կամ հողատեսքը՝ Բնակելի կառուցապատման

Գրանցված իրավունքի տեսակը՝ ՍԵՓԱԿԱՆՈՒԹՅՈՒՆ

**5. ՇԻՆՈՒԹՅՈՒՆՆԵՐԻ ԲՆՈՒԹԱԳՐԵՐԸ**

- 1) Նպատակային նշանակությունը՝
- 2) Բնութագրերը ըստ առանձին շինությունների՝

Ը/Ի	Կադաստրային ծածկագիրը	Տեսակը	Մակերեսի չափը	Գրանցված իրավունքի տեսակը

Լրացուցիչ նշումներ և տեղեկություններ

ԱՐԶԱԿ ԾԱԽՐԱԳՅԱՆ

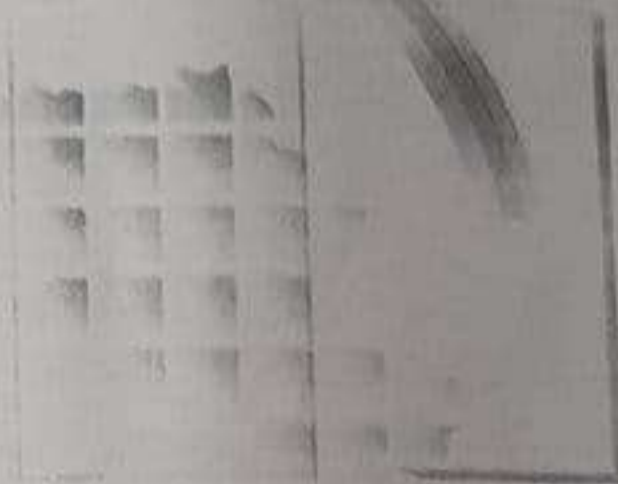

ՀԱՅԿԱՍՏԱՆԻ ԿԱԴԱՍՏՐԻ ԵՍՏԱՏԵ CADASTRE

Գրանցումը իրականացնող պաշտոնատար անձի անունը, ազգանունը՝ Արշակ Ծախրագյան  
 գրադեցրած պաշտոնը՝ Մարզերի միավորված ստորաբաժանման անշարժ գույքի ավագ  
 ռեգիստր

Կ.Տ.

Վկայական N 21032018-07-0047, գաղտնաբառ՝ SZ6TCTBUAAWS

### Համաձայնագիր

Ես՝ Դոնարա Սոսի Եղյանս (նույնականացման քարտ՝ 009788720, տրված 10.12.2017թ.-ին, 019-ի կողմից), հանդիսանալով 07-002-0039-0883 ծածկագրով Մարզ Կոտայք, համայնք Արուսյան ք. 5-րդ միկրոշրջան 1-ին թաղամաս 58 հողամաս հասցեում գտնվող անշարժ գույքի սեփականատեր, տալիս եմ իմ համաձայնությունը Մարզ Կոտայք, համայնք Արուսյան Արուսյան ք. 5-րդ միկրոշրջանի 1-ին թաղամաս թիվ 60 հողամաս հասցեում նախատեսված բնակելի տան, ամառային խոհանոցի, ավտոտնակի, լողավազանի և պարսպի կառուցման վերաբերյալ: Նախագծի վերաբերյալ առարկություններ չունեմ: Չեմ առարկում, որպեսզի ամառային խոհանոցը և ավտոտնակը իմ հողատարածքի սահմանից գտնվեն զրո մետր (0 մ.) հեռավորության վրա, և համաձայն եմ, որ իմ սահմանին հարակից նախատեսվող բնակելի տան ճակատի վրա լինեն լուսային բացվածքներ:

Դոնարա Սոսի Եղյան՝

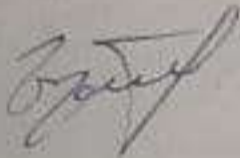

15.01.2024թ.



ՀԱՅԱՍՏԱՆԻ ՀԱՆՐԱՊԵՏՈՒԹՅԱՆ

ՎԿԱՅԱԿԱՆ

ԱՆՇԱՐԺ ԳՈՒՅՔԻ ԼԿԱՅՄԱՄԻ ԻՐԱՎԱՌԱՔԱՆԵՐԻ  
ՊԵՏԱԿԱՆ ԳՐԱՆՑՄԱՆ



Կարգադրի  
կոմիտե

Սույն վկայականով հաստատվում է 29 դեկտեմբերի 2023 թվականին գույքի նկատմամբ իրավունքների պետական գրանցման միասնական մատյանում կատարված անշարժ գույքի նկատմամբ իրավունքի պետական գրանցումը հետևյալ տվյալներով.

**1. ԳՐԱՆՑՎԱԾ ԻՐԱՎՈՒՆՔԻ ՍՈՒՔՅԵԿՏ(ՆԵՐ)**  
ՎԱՄԴԱՆ ԱՎԵՏԻՍՅԱՆ ԺՈՐԻԿԻ

**2. ԱՆՇԱՐԺ ԳՈՒՅՔԻ ԳՏՆՎԵԼՈՒ ՎԱՅՐԸ ԵՎ ԱՆՎԱՆՈՒՄԸ**  
Մարզ Կոտայք, համայնք Արոկյան Արոկյան ք. 5-րդ միկրոշրջանի 1-ին թաղամաս 37 հողամաս

**3. ԳՐԱՆՑՄԱՆ ՀԱՄԱՐ ՀԻՄՔ ՀԱՆԴԻՍԱՑԱԾ ՓԱՏԱԹՂԹԵՐԸ**  
Առուվաճառքի պայմանագիր 25.02.2020թ. ս/Ն 410, Համայնքի դեկլարի  
որոշում՝13.12.2023թ թիվ 4864, Ինքնակամ շինության օրինականացման վճարի  
անդրորագիր՝18.12.2023թ թիվ 69

**4. ՀՈՂԱՄԱՍԻ ԲՆՈՒԹԱԳՐԵՐԸ**

Կադաստրային ծածկագիրը՝ 07-002-0039-0942

Մակերեսի չափը (հա)՝ 0.05375

Լպատակային նշանակությունը՝ բնակավայրերի

Գործառնական նշանակությունը կամ հողատեսքը՝ Բնակելի կառուցապատման  
Գրանցված իրավունքի տեսակը՝ ՍԵՓԱԿԱՆՈՒԹՅՈՒՆ

ՎԿԱՅԱԿԱՆ N 29122023-07-0080, գաղտնաբառ՝ VDIYW1BDCC61A

Փաստաթղթի իսկությունը և վավերականությունը կարող է ստուգվել Կարգադրի կոմիտեի  
[www.e-cadastre.am](http://www.e-cadastre.am) կայքէջի միջոցով

## 5. ՇԻՆՈՒԹՅՈՒՆՆԵՐԻ ԲՆՈՒԹԱԳՐԵՐԸ

- 1) Նպատակային նշանակությունը՝ բնակելի
- 2) Բնութագրերը ըստ առանձին շինությունների՝

Հ/Հ	Կադաստրային ծածկագիր	Տեսակ	Մակերես	Գրանցված իրավունքի տեսակ
1	07-002-0039-0942-001	Բնակելի տուն	173.2 քմ	ՍԵՓԱԿԱՆՈՒԹՅՈՒՆ
2	07-002-0039-0942-002	Օժանդակ շինություն	44 քմ	ՍԵՓԱԿԱՆՈՒԹՅՈՒՆ
3	07-002-0039-0942-003	Սանհանգույց	2.2 քմ	ՍԵՓԱԿԱՆՈՒԹՅՈՒՆ
4	07-002-0039-0942-004	պարիսպ	8.3 քմ, 18.26 խ.մ.	ՍԵՓԱԿԱՆՈՒԹՅՈՒՆ

### Լրացուցիչ նշումներ և տեղեկություններ

Գրանցումը իրականացնող պաշտոնատար անձի անունը, ազգանունը՝ ԱՆԻ ԱԲԳԱՐՅԱՆ  
Ձբաղեցրած պաշտոնը՝ Անշարժ գույքի գրանցման միասնական ստորաբաժանման  
անշարժ գույքի գլխավոր ռեգիստր

ՎԿԱՅԱԿԱՆ N 29122023-07-0080, գաղտնաբառ՝ VDIYW1BDC61A

Փաստաթղթի իսկությունը և վավերականությունը կարող է ստուգվել Կադաստրի կոմիտեի  
[www.e-cadastre.am](http://www.e-cadastre.am) կայքէջի միջոցով



### Համաձայնագիր

Ես՝ Վարդան Ժորիկի Ավետիսյանս (անձնագիր՝ AV0687424, տրված 27.03.2023թ.-ին, 019-ի կողմից), հանդիսանալով 07-002-0039-0942 ծածկագրով Մարզ Կոտայք, համայնք Աբովյան Աբովյան ք. 5-րդ միկրոշրջանի 1-ին թաղամաս 37 հողամաս հասցեում գտնվող անշարժ գույքի սեփականատեր, տալիս եմ իմ համաձայնությունը Մարզ Կոտայք, համայնք Աբովյան Աբովյան ք. 5-րդ միկրոշրջանի 1-ին թաղամաս թիվ 60 հողամաս հասցեում նախատեսված բնակելի տան, ամառային խոհանոցի, ավտոտնակի, լողավազանի և պարսպի կառուցման վերաբերյալ: Նախագծի վերաբերյալ առարկություններ չունեմ: Չեմ առարկում, որպեսզի լողավազանը և ամառային խոհանոցը իմ հողատարածքի սահմանից գտնվեն զրո մետր (0 մ.) հեռավորության վրա, և համաձայն եմ, որ իմ սահմանին հարակից նախատեսվող բնակելի տան ճակատի վրա լինեն լուսային բացվածքներ:

Վարդան Ժորիկի Ավետիսյան՝

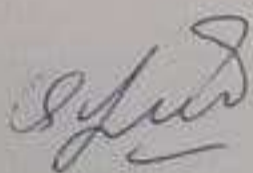

15.01.2024թ.





ՀԱՅԱՍՏԱՆԻ ՀԱՆՐԱՊԵՏՈՒԹՅՈՒՆ

ՎԿԱՅԱԿԱՆ

ԱՆՇԱՐԺ ԳՈՒՅՔԻ ՆՎԱՏԱՄԱՐ ԻՐԱՎՈՒՆՔՆԵՐԻ  
ՊԵՏԱԿԱՆ ԳՐԱՆՑՄԱՆ



Սույն վկայականով հաստատվում է 29 հունիսի 2021 թվականին գույքի նկատմամբ իրավունքների պետական գրանցման միասնական մատյանում կատարված անշարժ գույքի նկատմամբ իրավունքի պետական գրանցումը հետևյալ տվյալներով.

**1. ԳՐԱՆՑՎԱԾ ԻՐԱՎՈՒՆՔԻ ՍՈՒԲՅԵԿՏ(ՆԵՐ)**

ԳՐԻԳՈՐ ԳՈՒԼՅԱՆ ԱՐԱՐԱՏԻ

**2. ԱՆՇԱՐԺ ԳՈՒՅՔԻ ԳՏՆՎԵԼՈՒ ՎԱՅՐԸ ԵՎ ԱՆՎԱՆՈՒՄԸ**

Մարզ Կոտայք, համայնք Արուվան ք. 5-րդ միկրոշրջանի 1-ին թաղամաս 62

**3. ԳՐԱՆՑՄԱՆ ՀԱՄԱՐ ՀԻՄՔ ՀԱՆԴԻՍԱՑԱԾ ՓԱՍՏԱԹՂԹԵՐԸ**

Անշարժ գույքն աճուրդով վաճառելու մասին արձանագրություն 16/06/2021թ. N 6, Անշարժ գույքի աճուրդային առուվաճառքի պայմանագիր 24/06/2021թ. ս/մ 1969

**4. ՀՈՂԱՄԱՍԻ ԲՆՈՒԹԱԳՐԵՐԸ**

Կադաստրային ծածկագիրը՝ 07-002-0039-0881

Մակերեսի չափը (հա)՝ 0.05375

Նպատակային նշանակությունը՝ բնակավայրերի

Գործառնական նշանակությունը կամ հողատեսքը՝ Բնակելի կառուցապատման

Գրանցված իրավունքի տեսակը՝ ՍԵՓԱԿԱՆՈՒԹՅՈՒՆ

ՎԿԱՅԱԿԱՆ N 29062021-07-0153, գաղտնաբառ՝ 3DCIGBRD8EIF

Փաստաթղթի իսկությունը և վավերականությունը կարող է ստուգվել Կադաստրի կոմիտեի  
[www.e-cadastre.am](http://www.e-cadastre.am) կայքի միջոցով

### 5. ՇԻՆՈՒԹՅՈՒՆՆԵՐԻ ԲՆՈՒԹԱԳՐԵՐԸ

- 1) Նպատակային նշանակությունը՝
- 2) Բնութագրերը ըստ առանձին շինությունների՝

Հ/Հ	Կադաստրային ծածկագիր	Տեսակ	Մակերես	Գրանցված իրավունքի տեսակ

### Լրացուցիչ նշումներ և տեղեկություններ

Գրանցումը իրականացնող պաշտոնատար անձի անունը, ազգանունը՝ ԱՐՄԻՆԵ ՎԱՐԴԱՆՅԱՆ

Ձբաղեցրած պաշտոնը՝ Անշարժ գույքի գրանցման միասնական ստորաբաժանման անշարժ գույքի ավագ ռեգիստր

ՎԿԱՅԱԿԱՆ N 29062021-07-0153, գաղտնարան՝ 3DCIGBRD8EIF

Փաստաթղթի իսկությունը և վավերականությունը կարող է ստուգվել Կադաստրի կոմիտեի [www.e-cadastre.am](http://www.e-cadastre.am) կայքէջի միջոցով





### Համաձայնագիր

Ես՝ Գրիգոր Արարատի Գույանս (անձնագիր՝ AV0607747, տրված 19.01.2023թ.-ին, 019-ի կողմից), հանդիսանալով 07-002-0039-0881 ծածկագրով Կոտայքի մարզի Արուսյան համայնքի Արուսյան քաղաքի 5-րդ միկրոշրջանի 1-ին թաղամաս 62 հասցեում գտնվող անշարժ գույքի սեփականատեր, տալիս եմ իմ համաձայնությունը Կոտայքի մարզի Արուսյան համայնքի Արուսյան քաղաքի 5-րդ միկրոշրջանի 1-ին թաղամաս թիվ 60 հողամաս հասցեում նախատեսված բնակելի տան, ամառային խոհանոցի, ավտոտնակի, լողավազանի և պարսպի կառուցման վերաբերյալ: Նախագծի վերաբերյալ առարկություններ չունեմ: Չեմ առարկում, որպեսզի բնակելի տունը իմ հողատարածքի սահմանից գտնվի երկու մետր (2 մ.) հեռավորության վրա, և համաձայն եմ, որ իմ սահմանին հարակից նախատեսվող բնակելի տան ճակատի վրա լինեն լուսային բացվածքներ:

Գրիգոր Արարատի Գույանս՝ 

15.01.2024թ.

ՀԱՄԱՁԱՅՆԱԳԻՐ

Ես՝ Վարդան Ժորիկի Ավետիսյանս (անձնագիր՝ AV0687424, տրված 27.03.2023թ.-ին, 019-ի կողմից), հանդիսանալով 07-002-0039-0942 ծածկագրով Մարզ Կոտայք, համայնք Արժվյան բ. 5-րդ միկրոշրջան 1-ին թաղամաս 37 հողամաս հասցեում գտնվող անշարժ գույքի սեփականատեր, տալիս եմ իմ համաձայնությունը Մարզ Կոտայք, համայնք Արժվյան Արժվյան բ. 5-րդ միկրոշրջանի 1-ին թաղամաս թիվ 60 հողամաս հասցեում նախատեսված բնակելի տան, ամառային խոհանոցի, ավտոտնակի և պարսպի կառուցման վերաբերյալ: Նախագծի վերաբերյալ առարկություններ չունեմ:

Վարդան Ժորիկի Ավետիսյան՝

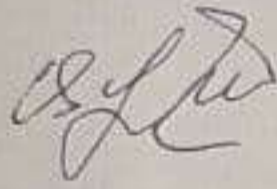

26.12.2023թ.

## ԲՈՎԱՆԴԱԿՈՒԹՅՈՒՆ

1. ՏԻՏՂՈՍԱԹԵՐԹ	00
2. ԲՈՎԱՆԴԱԿՈՒԹՅՈՒՆ	01
3. ԲԱՑԱՏՐԱԳԻՐ	02
4. ՀՈՂԱՄԱՍԻ ՏԵՂԱԿԱՅՄԱՆ ՍԽԵՄԱ	03
5. ԳԼԽԱԿՈՐ ՀԱՏԱԿԱԳԻԾ Մ 1:2000	04
6. ԳԼԽԱԿՈՐ ՀԱՏԱԿԱԳԻԾ Մ 1:500	05
7 ԳԼԽԱԿՈՐ ՀԱՏԱԿԱԳԻԾ Մ 1:200	06
8. ԱՌԱՋԻՆ ՀԱՐԿԻ ՀԱՏԱԿԱԳԻԾ Մ1:100 (ԿԱՀԱԿՈՐՈՒՄ)	07
9. ԵՐԿՐՈՐԴ ՀԱՐԿԻ ՀԱՏԱԿԱԳԻԾ Մ1:100 (ԿԱՀԱԿՈՐՈՒՄ)	08
10. ՏԱՆԻՔԻ ՊԱՐԱՊԵՏԻ ՀԱՏԱԿԱԳԻԾ Մ1:100	09
11. ՏԱՆԻՔԻ ԶՐԱՀԵՌԱՑՄԱՆ ՀԱՏԱԿԱԳԻԾ Մ1:100	10
12. ՏԱՆԻՔԻ ԿԱՎԱՐԱՄԱԾ Մ1:100	11
13. ԿԻՍԱՆԿՈՒՂԱՅԻՆ ՀԱՐԿԻ ՀԱՏԱԿԱԳԻԾ Մ1:100	12
14. ԱՌԱՋԻՆ ՀԱՐԿԻ ՀԱՏԱԿԱԳԻԾ Մ1:100	13
15. ԵՐԿՐՈՐԴ ՀԱՐԿԻ ՀԱՏԱԿԱԳԻԾ Մ1:100	14
16. ԿՏՐԿԱԾՔ 1-1 Մ1:100	15
17. ԿՏՐԿԱԾՔ 2-2 Մ1:100	16
18. ՃԱԿԱՏ ԸՍՏ Ա ԱՌԱՆՑՔԻ Մ1:50	17
19. ՃԱԿԱՏ ԸՍՏ Գ ԱՌԱՆՑՔԻ Մ1:50	18
20. ՃԱԿԱՏ ԸՍՏ 4 ԱՌԱՆՑՔԻ Մ1:50	19
21. ՃԱԿԱՏ ԸՍՏ 1 ԱՌԱՆՑՔԻ Մ1:50	20
22. ԱՄԱՌԱՅԻՆ ԽՈՀԱՆՈՑԻ ՍԽԵՄԱՆԵՐ	21
23. ԱՄԱՌԱՅԻՆ ԽՈՀԱՆՈՑԻ ՍԽԵՄԱՆԵՐ	22
24. ԱՎՏՈՏՆԱԿԻ ՍԽԵՄԱՆԵՐ	23
25. ԱՎՏՈՏՆԱԿԻ ՍԽԵՄԱՆԵՐ	24
26. ՀԱՄԱՅՆԱՊԱՏԿԵՐ	25
27. ՀԱՄԱՅՆԱՊԱՏԿԵՐ	26
28. ՀԱՄԱՅՆԱՊԱՏԿԵՐ	27
29. ՀԱՄԱՅՆԱՊԱՏԿԵՐ	28
30. ՀԱՄԱՅՆԱՊԱՏԿԵՐ	29

Պատվիրատու: Կրեժ ԲՈՒՐՂՈՒՄՅԱՆ (1/2), Մարինե ԲՈՒՐՂՈՒՄՅԱՆ (1/2) Հասցե: Կոտայքի մարզ, Արովյան համայնք, Արովյան քաղաք, 5-րդ միկրոշրջանի 1-ին թաղամաս թիվ 60 հողամաս, կադաստրային ծածկագիր 07-002-0039-0882			ՄԱԿՆԻՇ ՃՇ
ԲՆԱԿԵԼԻ ՏԱՆ, ԱՄԱՌԱՅԻՆ ԽՈՀԱՆՈՑԻ, ԱՎՏՈՏՆԱԿԻ ԵՎ ՊԱՐԱՊԵՏԻ ԷՍՔԻԶԱՅԻՆ ՆԱԽԱԳԻԾ	ՓՈՒԼ	ԹԵՐԹ	ԹԵՐԹԵՐ
	ՃԱ	Ճ-01	29
ԲՈՎԱՆԴԱԿՈՒԹՅՈՒՆ			

## ԲԱՑԱՏՐԱԳԻՐ

ՆԱԽԱԳԾՎԱԾ ԲՆԱԿԵԼԻ ՏԱՆ ՀՈՂԱՄԱՍԸ ԳՏՆԿՈՒՄ Է ԿՈՏԱՅՔԻ ՄԱՐԶԻ ԱԲՈՎՅԱՆ ՀԱՄԱՅՆՔԻ ԱԲՈՎՅԱՆ ՔԱՂԱՔԻ 5-րդ ՄԻԿՐՈՇՐՋԱՆԻ 1-ին ԹԱՂԱՄԱՍ ԹԻՎ 60 ՀՈՂԱՄԱՍ ՀԱՍՑԵՈՒՄ : ՀՈՂԱՄԱՍԸ, ՈՐԻ ՏԱՐԱԾՔԸ 537.5 քմ է՝ ԳՏՆԿՈՒՄ Է ԳՈՅՈՒԹՅՈՒՆ ՈՒՆԵՑՈՂ ԲՆԱԿԵԼԻ ԿԱՌՈՒՑԱՊԱՏՄԱՆ ԳՈՏՈՒՄ, ԿԱՂԱՍՏՐԱՅԻՆ ԾԱԾԿԱԳԻՐԸ՝ 07-002-0039-0882:

ԿԱՌՈՒՑԱՊԱՏՎՈՂ ՏԱՐԱԾՔԸ ԵՎ ՀԱՐԵՎԱՆՈՒԹՅԱՄԲ ԳՏՆԿՈՂ ԹԱՂԱՄԱՍԵՐԸ ԿԱՌՈՒՑԱՊԱՏՎԱԾ ԵՆ ՏՆԱՄԵՐՁ ՀՈՂԱՄԱՍՈՎ ԱՌԱՆՁՆԱՏՆԵՐՈՎ ԵՎ ՍԱԿԱՎԱՀԱՐԿ ԲՆԱԿԵԼԻ ՇԵՆՔԵՐՈՎ: ՀՈՂԱՏԱՐԱԾՔԻ ՀՅՈՒՄԻՍԱՅԻՆ ՍԱՀՄԱՆԻՑ ԲՆԱԿԵԼԻ ՏԱՆ ՃԱԿԱՏԻ ՀԵՌԱՎՈՐՈՒԹՅՈՒՆԸ ԿԱԶՄՈՒՄ Է 2.00 մ, ԱՅՂ ՍԱՀՄԱՆԻՆ ՀԱՐՈՂ ՀԱՐԵՎԱՆԻ ՀԱՄԱՁԱՅՆԱԳԻՐԸ, ՍԵՓԱԿԱՆՈՒԹՅԱՆ ԿԿԱՅԱԿԱՆԸ ԵՎ ԱՆՁՆԱԳՐԻ ՊԱՏՃԵՆ ԿՑԿԱԾ ԵՆ ԷՍՔԻԶԱՅԻՆ ՓԱԹԵԹԻՆ: ՀՈՂԱՏԱՐԱԾՔԻ ՀԱՐԱՎԱՅԻՆ ՍԱՀՄԱՆԻՑ ԲՆԱԿԵԼԻ ՏԱՆ ՃԱԿԱՏԻ ՀԵՌԱՎՈՐՈՒԹՅՈՒՆԸ ԿԱԶՄՈՒՄ Է 6.48մ, ԱՐԵՎԵԼՅԱՆ ՍԱՀՄԱՆԻՑ՝ 8.5մ , ԻՍԿ ԱՐԵՎՄՏՅԱՆ ՍԱՀՄԱՆԻՑ ԲՆԱԿԵԼԻ ՏԱՆ ՃԱԿԱՏԻ ՀԵՌԱՎՈՐՈՒԹՅՈՒՆԸ ԿԱԶՄՈՒՄ Է 6.48մ, ԻՍԿ ՄՈՒՏՔԻ ԱՍՏԻՃԱՆՆԵՐԻ ՀԵՌԱՎՈՐՈՒԹՅՈՒՆՆ ԱՅՂ ՍԱՀՄԱՆԻՑ՝ 4.47մ: ՆԱԽԱՏԵՍՎՈՒՄ Է ՆԱԵՎ ՄԻԱՀԱՐԿ ԱՎՏՈՏՆԱԿ, ԵՎ ՄԻԱՀԱՐԿ ԱՄԱՌԱՅԻՆ ԽՈՀԱՆՈՑ, ՈՐՈՆՑ ՃԱԿԱՏՆԵՐԸ ՏԵՂԱԿԱՅՎԱԾ ԵՆ ՀՈՂԱՏԱՐԱԾՔԻ ՀԱՐԱՎ-ԱՐԵՎԵԼՅԱՆ ՍԱՀՄԱՆԻՆ, ԻՍԿ ԱՄԱՌԱՅԻՆ ԽՈՀԱՆՈՑԻ ՄՅՈՒՄ ՃԱԿԱՏԸ ՏԵՂԱԿԱՅՎԱԾ Է ՀՅՈՒՄԻՍԱՅԻՆ ՃԱԿԱՏԻՆ, ԱՅՂ ՍԱՀՄԱՆՆԵՐԻՆ ՀԱՐՈՂ ՀԱՐԵՎԱՆՆԵՐԻ ՀԱՄԱՁԱՅՆԱԳՐԵՐԸ, ՍԵՓԱԿԱՆՈՒԹՅԱՆ ԿԿԱՅԱԿԱՆՆԵՐԸ ԵՎ ԱՆՁՆԱԳՐԻ ՊԱՏՃԵՆՆԵՐԸ ԵՎՍ ԿՑԿԱԾ ԵՆ ԷՍՔԻԶԱՅԻՆ ՓԱԹԵԹԻՆ:

ՆԱԽԱԳԾՎՈՂ ԲՆԱԿԵԼԻ ՏԱՆ ԱՌԱՎԵԼԱԳՈՒՅՆ ԲԱՐՁՐՈՒԹՅՈՒՆԸ 0.00 ՆԻՇԻՑ 9.7 մ է, ԻՍԿ ԲԱՑԱՐՁԱԿ ԱՌԱՎԵԼԱԳՈՒՅՆ ԲԱՐՁՐՈՒԹՅՈՒՆԸ ԿԱԶՄՈՒՄ Է 10.6 մ: ՀԱՐԱԲԵՐԱԿԱՆ 0.00 ՆԻՇԸ ԸՆԴՂՈՒՆԿԱԾ Է ԱՌԱՋԻՆ ՀԱՐԿԻ ՄԱՔՈՒՐ ՀԱՏԱԿԻ ՄԱԿԵՐԵՍԸ:

ՆԱԽԱՏԵՍՎՈՂ ԲՆԱԿԵԼԻ ՏԱՆ, ԱՎՏՈՏՆԱԿԻ ԵՎ ԱՄԱՌԱՅԻՆ ԽՈՀԱՆՈՑԻ ԸՆԴՀԱՆՈՒՐ ԿԱՌՈՒՑԱՊԱՏՄԱՆ ՏՈԿՈՍԸ 40% Է, ԿԱՆԱՁԱՊԱՏՄԱՆ ՏՈԿՈՍԸ՝ 40%, ԻՍԿ ԱՆՋՐԱԹԱՓԱՆՑ ԳՈՏՈՒ ԿԱՌՈՒՑԱՊԱՏՄԱՆ ՏՈԿՈՍԸ՝ 20%: ԲՆԱԿԵԼԻ ՏԱՆ ԿԱՌՈՒՑԱՊԱՏՄԱՆ ՄԱԿԵՐԵՍԸ ԿԱԶՄՈՒՄ Է 156.0 քմ, ԱՎՏՈՏՆԱԿԻ ԿԱՌՈՒՑԱՊԱՏՄԱՆ ՄԱԿԵՐԵՍԸ՝ 36.0 քմ, ԱՄԱՌԱՅԻՆ ԽՈՀԱՆՈՑԻ ԿԱՌՈՒՑԱՊԱՏՄԱՆ ՄԱԿԵՐԵՍԸ՝ 24.0 քմ:

ՆԱԽԱԳԾՎԱԾ ԲՆԱԿԵԼԻ ՏՈՒՆԸ ԵՐԿՀԱՐԿԱՆԻ Է: ՆԱԽԱՏԵՍՎԱԾ Է ՆԱԵՎ ԿԻՍԱՆՆԿՈՒՂԱՅԻՆ ՀԱՐԿ՝ ՈՐՊԵՍ ԽՈՐՂԱՆՈՑ, ՄԱԿԵՐԵՍԸ՝ 7.9 քմ: ԲՆԱԿԵԼԻ ՏԱՆ ԱՌԱՋԻՆ ՀԱՐԿԻ ՄԱԿԵՐԵՍԸ 114.0 քմ է, ԵՐԿՐՈՐԴ ՀԱՐԿԻ ՄԱԿԵՐԵՍԸ ԿԱԶՄՈՒՄ Է 113.0 քմ : ԲՆԱԿԵԼԻ ՏԱՆ ՀԱՏԱԿԱԳԾԱՅԻՆ ԼՈՒԾՈՒՄՆԵՐԸ ԿԱՏԱՐՎԱԾ ԵՆ ԸՍՏ ՊԱՏՎԻՐԱՏՈՒ ԱՌԱՋԱԴՐԱՆՔԻ:

ԿԱՌՈՒՅՑՆԵՐԻ ԱՐՏԱՔԻՆ ՇԻՆԱՐԱՐԱԿԱՆ ՆՅՈՒԹԵՐՆ ԵՆ՝ ՍՐԲԱՏԱՇ ԲԱԶԱՆՏԸ, ՈՐՈՎ ՆԱԽԱՏԵՍՎԱԾ Է ԻՐԱԿԱՆԱՑՆԵԼ ՈՐՄՆԱԽԱՐԻՍԽԸ, ՃԱԿԱՏՆԵՐԸ ԴԵԿՈՐԱՏԻՎ ԵՐԵՍԱՊԱՏՄԱՆ ՔԱՐԵՐԻՑ ԵՎ ՏՐԱՎԵՐՏԻՆԵ ԵՐԵՍԱՊԱՏՄԱՆ ՍԱԼԵՐԻՑ ԵՆ, ԲԱՑԿԱԾՔՆԵՐԸ ՄՈՒԳ ՄՈՒՆՐԱԳՈՒՅՆ ԱԼՅՈՒՄԻՆԵ ՓԵՂԿԵՐՈՎ ԵՆ, ԿԱՏԱՐՈՒՄԸ՝ ԱՆՀԱՏԱԿԱՆ ՊԱՏՎԵՐՈՎ: ՏԱՆԻՔԸ ՆԱԽԱՏԵՍՎԱԾ Է ԻՐԱԿԱՆԱՑՆԵԼ ԼԱՆՋԱՎՈՐ՝ ԿԱԶՄԱԿԵՐՊԿԱԾ ԶՐԱՀԵՌԱՑՄԱՄԲ:

ԲՆԱԿԵԼԻ ՇԵՆՔԵՐԻ ՊԱՏՃԱՃ ԶԵՐՄԱՅԻՆ ԷՖԵԿՏԻՎՈՒԹՅՈՒՆՆ ԱՊԱՀՈՎԿԱԾ Է ԱՌԱՋԻՆ ՀԵՐԹԻՆ ՈԱՑԻՈՆԱԼ ԾԱՎԱԼԱՏԱՐԱԾԱԿԱՆ ԼՈՒԾՈՒՄՈՎ, ԼՈՒՍԱՅԻՆ ԲԱՑԿԱԾՔՆԵՐԻ ՕՊՏԻՄԱԼ ԿՈՂՄՆՈՐՈՇՄԱՄԲ, ԱՐՏԱՔԻՆ ՊԱՏՈՂ ԿՈՆՍՏՐՈՒԿՑԻԱՆԵՐԻ ԶԵՐՄԱՊԱՇՏՊԱՆ ՀԱՏԿՈՒԹՅԱՄԲ, ՈՐՈՆՔ ԲԱՎԱՐԱՐՈՒՄ ԵՆ ՀՀՇՆ-II-702 ՊԱՀԱՆՋՆԵՐԻՆ:

ԻՆՏԵՐԻԵՐԻ ՀԱՐՂԱՐՄԱՆ ԱՇԽԱՏԱՆՔՆԵՐԸ ՆԱԽԱՏԵՍՎՈՒՄ ԵՆ ԿԱՏԱՐԵԼ ԱՆՀԱՏԱԿԱՆ ՊԱՏՎԵՐՈՎ:

ՆԱԽԱԳԻԾԸ ԿԱՏԱՐՎԱԾ Է ՀԱՄԱՁԱՅՆ ԳՈՐԾՈՂ ՍԱՆԻՏԱՐԱԿԱՆ, ՀԱԿԱՀՐԴԵՀԱՅԻՆ ԵՎ ՔԱՂԱՔԱՇԻՆԱԿԱՆ ՆՈՐՄԵՐԻ:

### ԿԱՌՈՒՑԱՊԱՏՄԱՆ ՏԵԽՆԻԿԱՏՆԵՍԱԿԱՆ ՑՈՒՑԱՆԻՇՆԵՐ

_ՀՈՂԱՄԱՍԻ ՄԱԿԵՐԵՍԸ	537.5 քմ
ԲՆԱԿԵԼԻ ՏԱՆ ԿԱՌՈՒՑԱՊԱՏՄԱՆ ՄԱԿԵՐԵՍԸ	156.0 քմ
ԱՎՏՈՏՆԱԿԻ ԿԱՌՈՒՑԱՊԱՏՄԱՆ ՄԱԿԵՐԵՍԸ	36.0 քմ
ԱՄԱՌԱՅԻՆ ԽՈՀԱՆՈՑԻ ԿԱՌՈՒՑԱՊԱՏՄԱՆ ՄԱԿԵՐԵՍԸ	24.0 քմ
ՎԵՐԳԵՏՆՅԱ ԸՆԴՀԱՆՈՒՐ ԿԱՌՈՒՑԱՊԱՏՄԱՆ ՄԱԿԵՐԵՍԸ	216.0 քմ
ԿԱՆԱՁԱՊԱՏՄԱՆ ՄԱԿԵՐԵՍ	215.0 քմ
ԱՆՋՐԱԹԱՓԱՆՑ ԳՈՏՈՒ ՄԱԿԵՐԵՍ	106.5 քմ

ՎԵՐԳԵՏՆՅԱ ԸՆԴՀԱՆՈՒՐ ԿԱՌՈՒՑԱՊԱՏՄԱՆ ՏՈԿՈՍ	40 %
ԿԱՆԱՁԱՊԱՏՄԱՆ ՏՈԿՈՍ	40 %
ԱՆՋՐԱԹԱՓԱՆՑ ԳՈՏՈՒ ՏՈԿՈՍ	20 %

ՀԱՐԿԱՅՆՈՒԹՅՈՒՆԸ	2
ՇԵՆՔԵՐԻ ՀԱՐԱԲԵՐԱԿԱՆ ԲԱՐՁՐՈՒԹՅՈՒՆԸ	9.70 մ
ՇԵՆՔԵՐԻ ԲԱՑԱՐՁԱԿ ԲԱՐՁՐՈՒԹՅՈՒՆԸ	10.6 մ
ՇԵՆՔԵՐԻ ԸՆԴՀԱՆՈՒՐ ԾԱՎԱԼԸ	1287.0 խմ

Պատվիրատու՝ Կրեմ ԲՈՒՐՂՈՒՄՅԱՆ (1/2), Մարինե ԲՈՒՐՂՈՒՄՅԱՆ (1/2) Հասցե՝ Կոտայքի մարզ, Արովյան համայնք, Արովյան քաղաք, 5-րդ միկրոշրջանի 1-ին թաղամաս թիվ 60 հողամաս, կադաստրային ծածկագիր՝ 07-002-0039-0882			ՄԱԿՆԻՇ ՃՇ
ԲՆԱԿԵԼԻ ՏԱՆ, ԱՄԱՌԱՅԻՆ ԽՈՀԱՆՈՑԻ, ԱՎՏՈՏՆԱԿԻ ԵՎ ՊԱՐՍՊԻ ԷՍՔԻԶԱՅԻՆ ՆԱԽԱԳԻԾ	ՓՈՒԼ ՃԱ	ԹԵՐԹ Ճ-02	ԹԵՐԹԵՐ 29
ԲԱՑԱՏՐԱԳԻՐ			

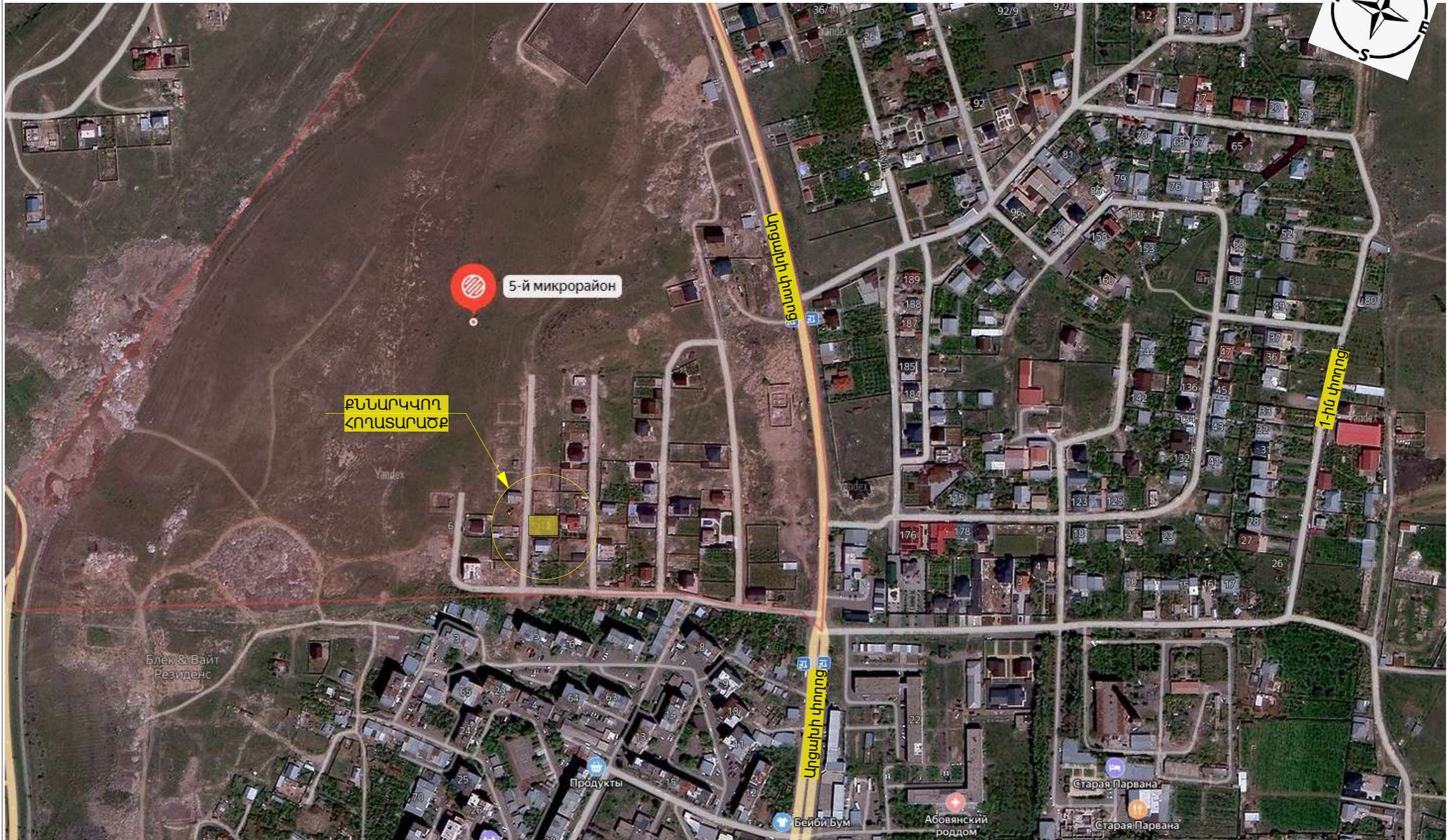

Պատվիրատու՝ Կրեմ ՔՈՒՐՂՈՒՄՅԱՆ (1/2), Սարինե ՔՈՒՐՂՈՒՄՅԱՆ (1/2) Հասցե՝ Կոտայքի մարզ, Արսլան համայնք, Արսլան բաղաբ, 5-րդ միկրոշրջանի 1-ին թաղամաս թիվ 60 հողամաս, կադաստրային ծածկագիր՝ 07-002-0039-0882			ՄԱԿՆԻՇ ՃՀ
ՔՆԱԿԵԼԻ ՏՆԱ, ԱՄՈՒՄՅԻՆ ԽՈՂԱՆՈՑԻ, ԱՎՏՈՏՆԱԿԻ ԵՎ ՊԱՐՍՊԻ ԷՍՔԻԶՄԻՆ ՆԱԽԱԳԻԾ	ՓՈՒԼ	ԹԵՐԹ	ԹԵՐԹԵՐ
	ՃԱ	Ճ-03	29
ՀՈՒՄԱՍԻ ՏԵՂԱԿԱՅՄԱՆ ՄԻԵՄԱ			



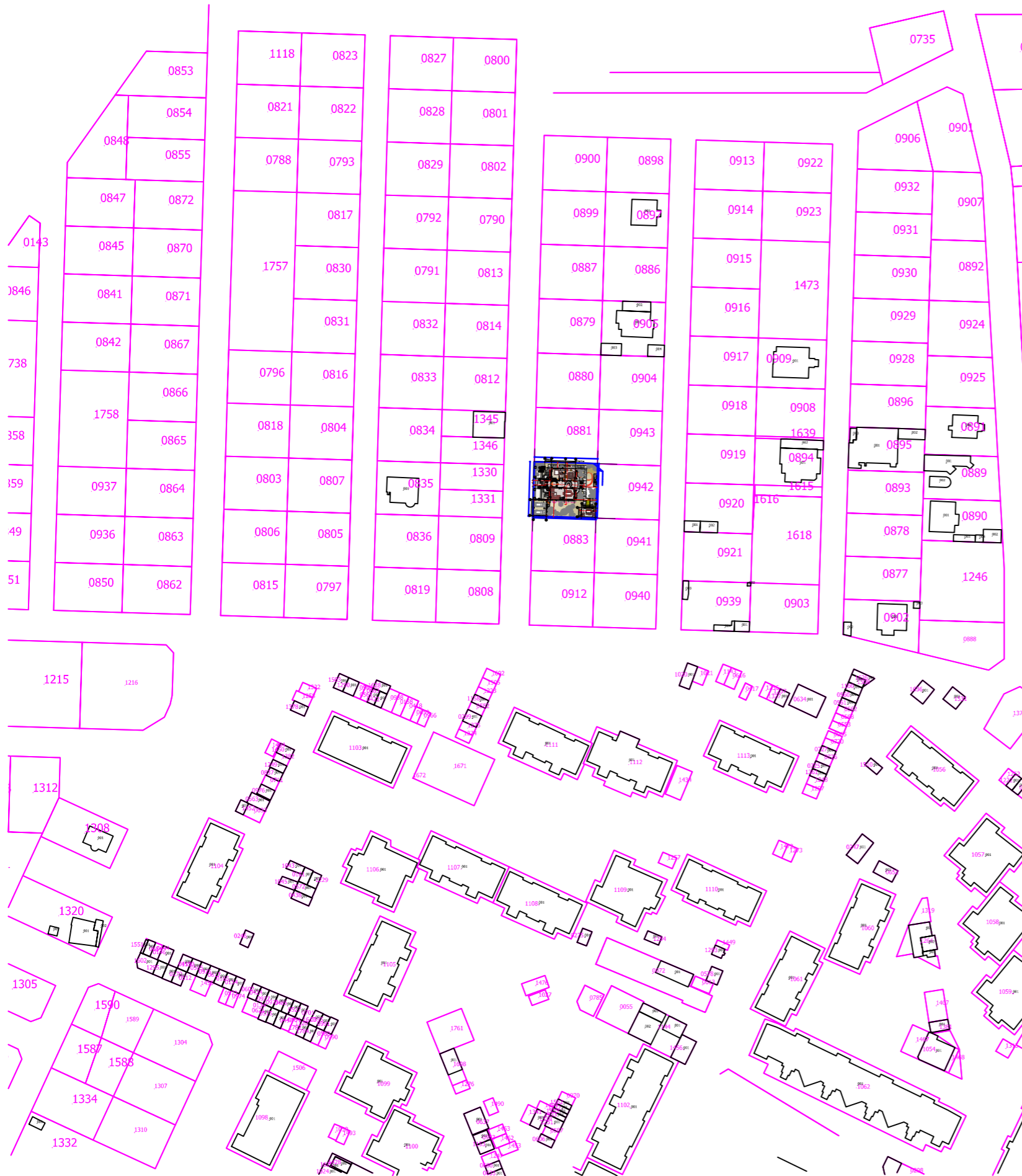

**ԿԱՌՈՒՑԱՊԱՏՄԱՆ ՏԵԽՆԻԿԱՏՆՏԵՍԱԿԱՆ ՑՈՒՑԱՆԻՇՆԵՐ**

ՀՈՂԱՄԱՍԻ ՄԱԿԵՐԵՍԸ	537.5 քմ
ԲՆԱԿԵԼԻ ՏԱՆ ԿԱՌՈՒՑԱՊԱՏՄԱՆ ՄԱԿԵՐԵՍԸ	156.0 քմ
ԱԿՏՈՏՆԱԿԻ ԿԱՌՈՒՑԱՊԱՏՄԱՆ ՄԱԿԵՐԵՍԸ	36.0 քմ
ԱՄԱՌԱՅԻՆ ԽՈՂԱՆՈՑԻ ԿԱՌՈՒՑԱՊԱՏՄԱՆ ՄԱԿԵՐԵՍԸ	24.0 քմ
ՎԵՐԳԵՏՆՅԱ ԸՆԴՀԱՆՈՒՐ ԿԱՌՈՒՑԱՊԱՏՄԱՆ ՄԱԿԵՐԵՍԸ	216.0 քմ
ԿԱՆԱՉԱՊԱՏՄԱՆ ՄԱԿԵՐԵՍ	215.0 քմ
ԱՆՋՐԱԹԱՓԱՆՑ ԳՈՏՈՒ ՄԱԿԵՐԵՍ	106.5 քմ

ՎԵՐԳԵՏՆՅԱ ԸՆԴՀԱՆՈՒՐ ԿԱՌՈՒՑԱՊԱՏՄԱՆ ՏՈԿՈՍ	40 %
ԿԱՆԱՉԱՊԱՏՄԱՆ ՏՈԿՈՍ	40 %
ԱՆՋՐԱԹԱՓԱՆՑ ԳՈՏՈՒ ՏՈԿՈՍ	20 %

ՀԱՐԿԱՅՆՈՒԹՅՈՒՆԸ	2
ՇԵՆՔԵՐԻ ՀԱՐԱԲԵՐԱԿԱՆ ԲԱՐՁՐՈՒԹՅՈՒՆԸ	9.70 մ
ՇԵՆՔԵՐԻ ԲԱՑԱՐՉԱԿ ԲԱՐՁՐՈՒԹՅՈՒՆԸ	10.6 մ
ՇԵՆՔԵՐԻ ԸՆԴՀԱՆՈՒՐ ԾԱԿԱԼԸ	1287.0 քմ

Պատվիրատու՝ Կրեմ ԲՈՒՐՂՈՒՄՅԱՆ (1/2), Մարինե ԲՈՒՐՂՈՒՄՅԱՆ (1/2) Հասցե՝ Կոտայքի մարզ, Արովյան համայնք, Արովյան քաղաք, 5-րդ միկրոշրջանի 1-ին թաղամաս թիվ 60 հողամաս, կադաստրային ծածկագիր՝ 07-002-0039-0882			ՄԱԿՆԻՇ ՃՇ
ԲՆԱԿԵԼԻ ՏԱՆ, ԱՄԱՌԱՅԻՆ ԽՈՂԱՆՈՑԻ, ԱԿՏՈՏՆԱԿԻ ԵՎ ՊԱՐՍՊԻ ԷՍՔԻԶԱՅԻՆ ՆԱԽԱԳԻԾ	ՓՈՒԼ	ԹԵՐԹ	ԹԵՐԹԵՐ
	ՃԱ	Ճ-04	29
ԳԼԽԱԿՈՐ ՀԱՏԱԿԱԳԻԾ Մ 1:2000			



Կոտայքի մարզ  
Քաղաք Արովյան  
Հատված կադաստրային քարտեզից  
Կադաստրային ծածկագիր՝ 07-002-0039-0882  
Մասշտաբ 1: 500

ԳԼԽԱԿՈՐ ՀԱՏԱԿԱԳԻԾ  
Մ1:500

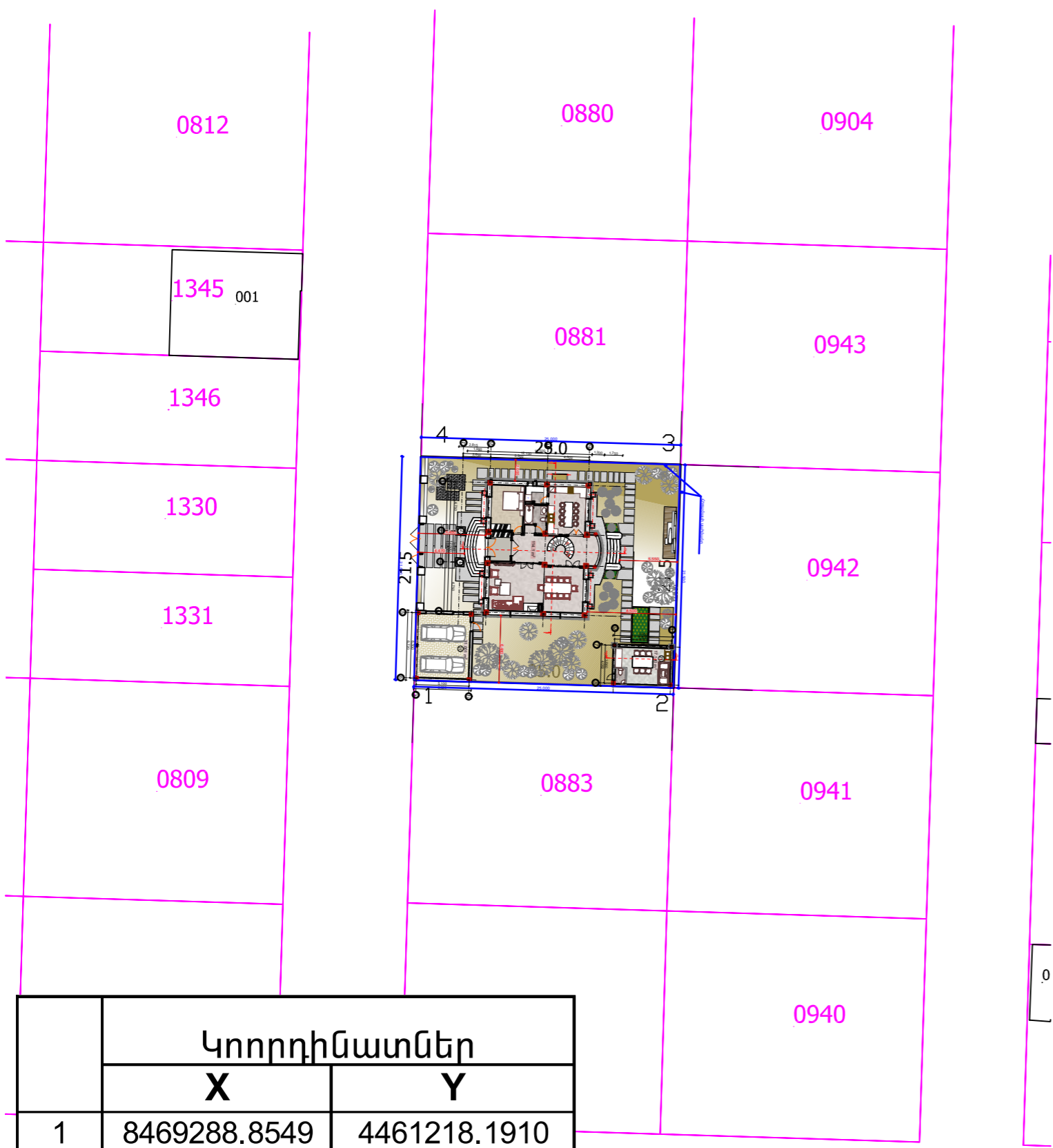
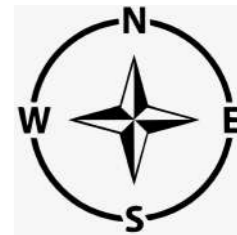

ՀԱՄԱՁԱՅՆԵՑՎԱԾ Է  
ԱՐՈՎՅԱՆ ՀԱՄԱՅՆՔԻ  
ՂԵԿԱԿԱՐ՝ Է. ԲԱԲԱՅԱՆ

ԿԱՌՈՒՑԱՊԱՏՄԱՆ ՏԵԽՆԻԿԱՏՆՏԵՍԱԿԱՆ ՑՈՒՑԱՆԻՇՆԵՐ

ՀՈՂԱՄԱՍԻ ՄԱԿԵՐԵՍԸ	537.5 քմ
ԲՆԱԿԵԼԻ ՏԱՆ ԿԱՌՈՒՑԱՊԱՏՄԱՆ ՄԱԿԵՐԵՍԸ	156.0 քմ
ԱԿՏՈՏՆԱԿԻ ԿԱՌՈՒՑԱՊԱՏՄԱՆ ՄԱԿԵՐԵՍԸ	36.0 քմ
ԱՄԱՌԱՅԻՆ ԽՈՀԱՆՈՑԻ ԿԱՌՈՒՑԱՊԱՏՄԱՆ ՄԱԿԵՐԵՍԸ	24.0 քմ
ՎԵՐԳԵՏՆՅԱ ԸՆԴՀԱՆՈՒՐ ԿԱՌՈՒՑԱՊԱՏՄԱՆ ՄԱԿԵՐԵՍԸ	216.0 քմ
ԿԱՆԱՁԱՊԱՏՄԱՆ ՄԱԿԵՐԵՍ	215.0 քմ
ԱՆՋՐԱԹԱՓԱՆՑ ԳՈՏՈՒ ՄԱԿԵՐԵՍ	106.5 քմ

ՎԵՐԳԵՏՆՅԱ ԸՆԴՀԱՆՈՒՐ ԿԱՌՈՒՑԱՊԱՏՄԱՆ ՏՈԿՈՍ	40 %
ԿԱՆԱՁԱՊԱՏՄԱՆ ՏՈԿՈՍ	40 %
ԱՆՋՐԱԹԱՓԱՆՑ ԳՈՏՈՒ ՏՈԿՈՍ	20 %

ՀԱՐԿԱՅՆՈՒԹՅՈՒՆԸ	2
ՇԵՆՔԵՐԻ ՀԱՐԱԲԵՐԱԿԱՆ ԲԱՐՁՐՈՒԹՅՈՒՆԸ	9.70 մ
ՇԵՆՔԵՐԻ ԲԱՑԱՐՁԱԿ ԲԱՐՁՐՈՒԹՅՈՒՆԸ	10.6 մ
ՇԵՆՔԵՐԻ ԸՆԴՀԱՆՈՒՐ ԾԱՎԱԸ	1287.0 խմ

Կոորդինատներ		
	X	Y
1	8469288.8549	4461218.1910
2	8469313.8435	4461217.4250
3	8469314.5023	4461238.9152
4	8469289.5137	4461239.6812

սպասարկման գրասենյակ Կ.Տ

Պատվիրատու՝ Կրեմ ԲՈՒՐՂՈՒՄՅԱՆ (1/2), Մարինե ԲՈՒՐՂՈՒՄՅԱՆ (1/2) Հասցե՝ Կոտայքի մարզ, Արովյան համայնք, Արովյան քաղաք, 5-րդ միկրոշրջանի 1-ին թաղամաս թիվ 60 հողամաս, կադաստրային ծածկագիր՝ 07-002-0039-0882	ՄԱՎՆԻՇ ՃՇ		
ԲՆԱԿԵԼԻ ՏԱՆ, ԱՄԱՌԱՅԻՆ ԽՈՀԱՆՈՑԻ, ԱԿՏՈՏՆԱԿԻ ԵՎ ՊԼՐՍՊԻ ԷՍՔԻԶԱՅԻՆ ՆԱԽԱԳԻԾ	ՓՈՒԼ ՃԱ	ԹԵՐԹ Ճ-05	ԹԵՐԹԵՐ 29
ԳԼԽԱԿՈՐ ՀԱՏԱԿԱԳԻԾ Մ 1:500			



**ԿԱՌՈՒՑԱՊԱՏՄԱՆ ՏԵՆԻԿԱՏՆՏԵՍԱԿԱՆ ՑՈՒՑԱՆԻՇՆԵՐ**

ՀՈՂԱՄԱՍԻ ՄԱԿԵՐԵՍԸ	537.5 քմ
ԲՆԱԿԵԼԻ ՏԱՆ ԿԱՌՈՒՑԱՊԱՏՄԱՆ ՄԱԿԵՐԵՍԸ	156.0 քմ
ԱԿՏՈՏՆԱԿԻ ԿԱՌՈՒՑԱՊԱՏՄԱՆ ՄԱԿԵՐԵՍԸ	36.0 քմ
ԱՄՈՒՅԻՆ ԽՈՂԱՆՈՑԻ ԿԱՌՈՒՑԱՊԱՏՄԱՆ ՄԱԿԵՐԵՍԸ	24.0 քմ
ՎԵՐԳԵՏՆՅԱ ԸՆԴՀԱՆՈՒՐ ԿԱՌՈՒՑԱՊԱՏՄԱՆ ՄԱԿԵՐԵՍԸ	216.0 քմ
ԿԱՆԱԶԱՊԱՏՄԱՆ ՄԱԿԵՐԵՍ	215.0 քմ
ԱՆՋՐԱԹԱՓԱՆՑ ԳՈՏՈՒ ՄԱԿԵՐԵՍ	106.5 քմ

ՎԵՐԳԵՏՆՅԱ ԸՆԴՀԱՆՈՒՐ ԿԱՌՈՒՑԱՊԱՏՄԱՆ ՏՈԿՈՍ	40 %
ԿԱՆԱԶԱՊԱՏՄԱՆ ՏՈԿՈՍ	40 %
ԱՆՋՐԱԹԱՓԱՆՑ ԳՈՏՈՒ ՏՈԿՈՍ	20 %

ՀԱՐԿԱՅՆՈՒԹՅՈՒՆԸ	2
ՇԵՆՔԵՐԻ ՀԱՐԱԲԵՐԱԿԱՆ ԲԱՐՁՐՈՒԹՅՈՒՆԸ	9.70 մ
ՇԵՆՔԵՐԻ ԲԱՅԱՐՁԱԿ ԲԱՐՁՐՈՒԹՅՈՒՆԸ	10.6 մ
ՇԵՆՔԵՐԻ ԸՆԴՀԱՆՈՒՐ ԾԱԿԱԼԸ	1287.0 խմ

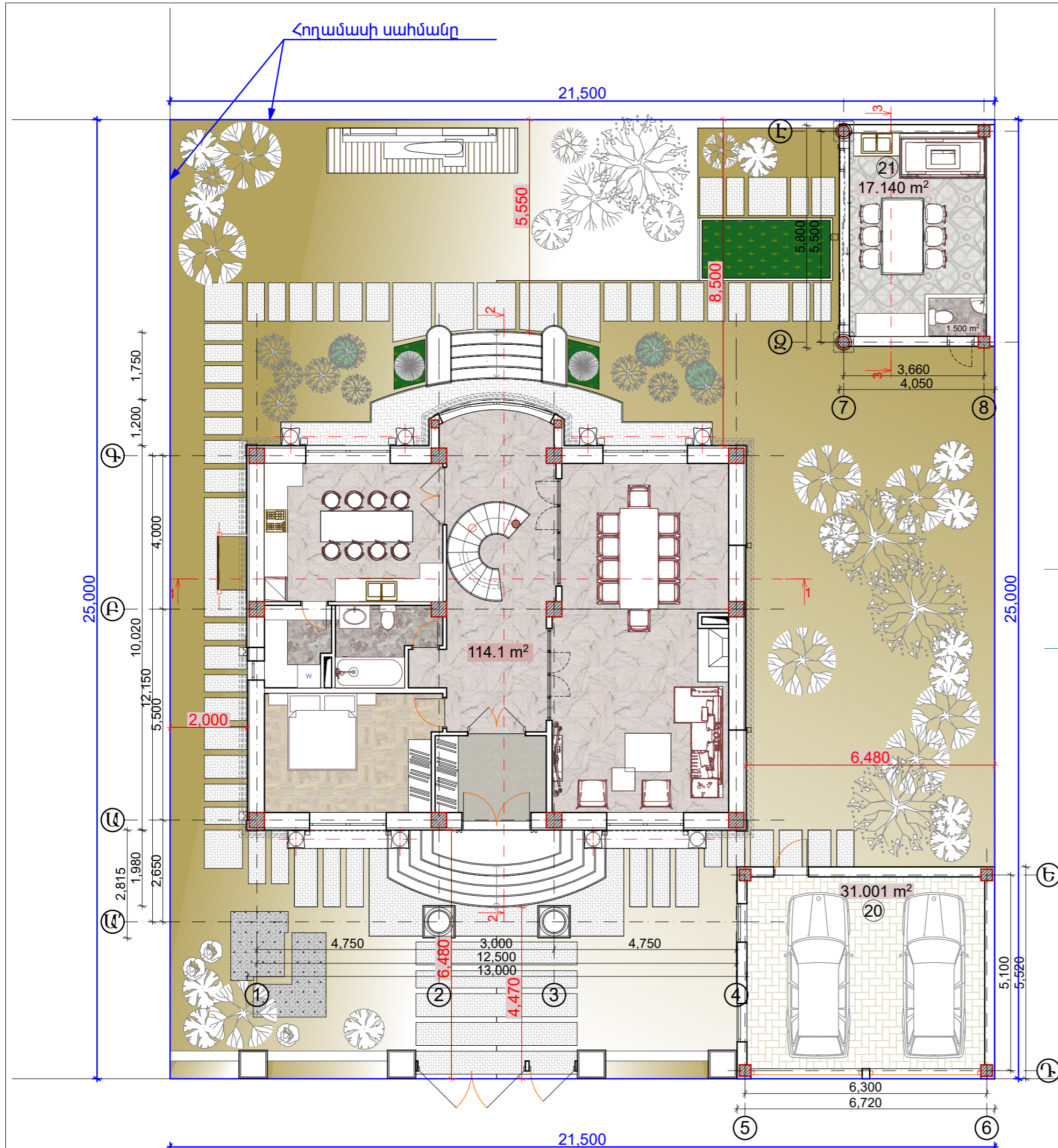

Պատվիրատու՝ Կրեմ ԲՈՒՐՂՈՒՄՅԱՆ (1/2), Մարինե ԲՈՒՐՂՈՒՄՅԱՆ (1/2) Հասցե՝ Կոտայքի մարզ, Արոլյան համայնք, Արոլյան բաղաբ, 5-րդ միկրոշրջանի 1-ին թաղամաս թիվ 60 հողամաս, կադաստրային ծածկագիր 07-002-0039-0882	ՄԱԿՆԻՇ ՃՇ		
ԲՆԱԿԵԼԻ ՏԱՆ, ԱՄՈՒՅԻՆ ԽՈՂԱՆՈՑԻ, ԱԿՏՈՏՆԱԿԻ ԵՎ ՊԱՐՍՊԻ ԷՍՔԻԶՄՅԻՆ ՆԱԽԱԳԻԾ	ՓՈՒԼ	ԹԵՐԹ	ԹԵՐԹԵՐ
	ՃԱ	Ճ-06	29
ԳԼԽԱԿՈՐ ՀԱՏԱԿԱԳԻԾ Մ 1:200			

ԱՌԱՋԻՆ ՀԱՐԿԻ ՀԱՏԱԿԱԳԻԾ Մ1:100  
ԿԱՀԱՎՈՐՈՒՄՈՎ

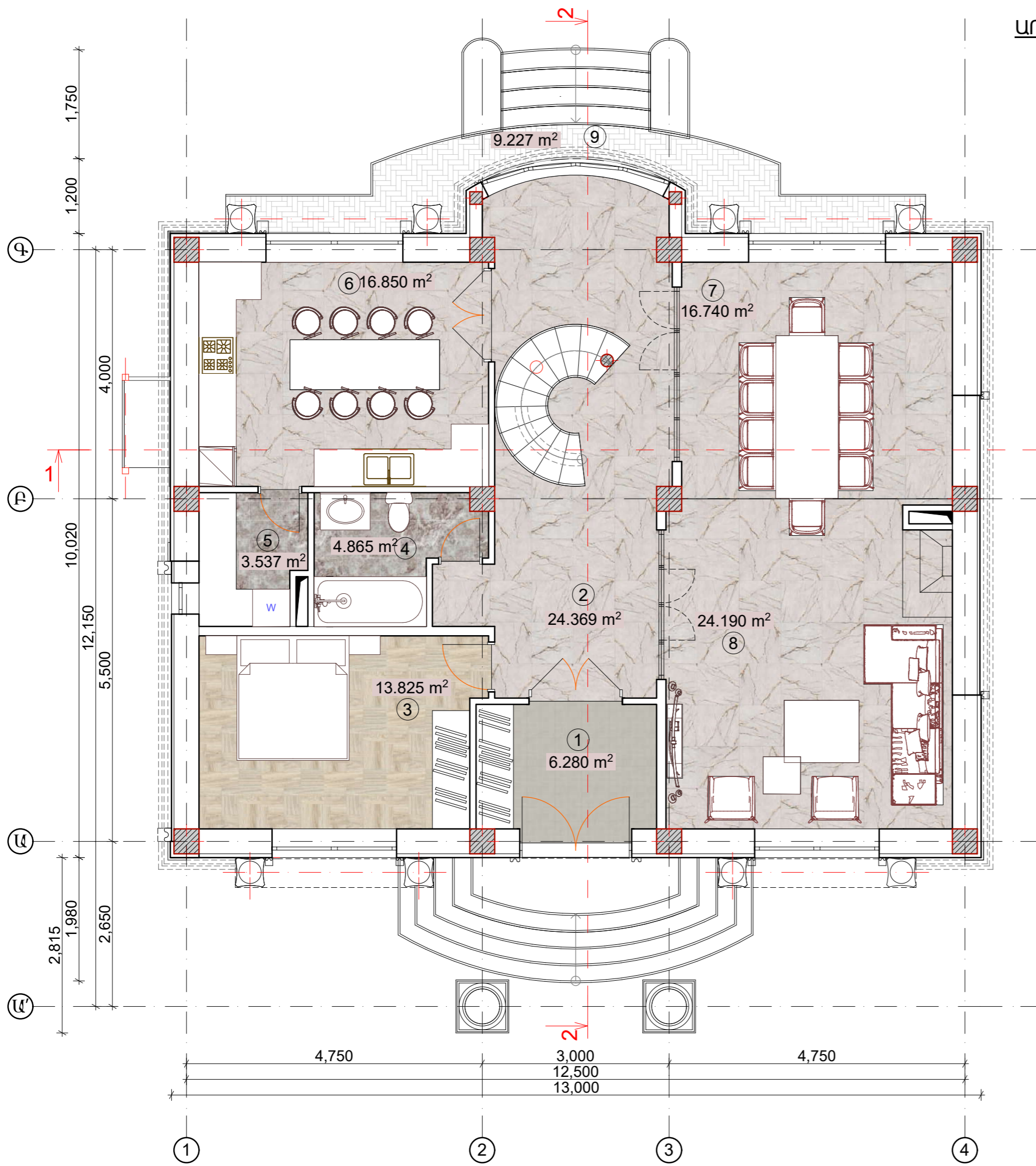

ԱՆՎԱՆԱՑԱՆԿ	ՄԱԿԵՐԵՍ
1. ՆԱԽԱՄՈՒՏՔ	6.30 մ <sup>2</sup>
2. ՃԵՄԱՍՐԱՀ	24.4 մ <sup>2</sup>
3. ՆՆՋԱՍԵՆՅԱԿ	13.8 մ <sup>2</sup>
4. ՍԱՆՀԱՆԳՈՒՅՑ	4.90 մ <sup>2</sup>
5. ԼՎԱՑՔԱՏՈՒՆ	3.50 մ <sup>2</sup>
6. ԽՈՀԱՆՈՑ	16.9 մ <sup>2</sup>
7. ՃԱՇԱՍԵՆՅԱԿ	16.7 մ <sup>2</sup>
8. ՀՅՈՒՐԱՍԵՆՅԱԿ	24.2 մ <sup>2</sup>
9. ՏԵՐԱՍ	9.20 մ <sup>2</sup>

ԱՌԱՋԻՆ ՀԱՐԿԻ ՄԱԿԵՐԵՍ 114.0 մ<sup>2</sup>  
ԿԱՌՈՒՑԱՊԱՏՄԱՆ ՄԱԿԵՐԵՍ 156.0 մ<sup>2</sup>

Պատվիրատու՝ Կրեմ ՔՈՒՐՂՈՒՄՅԱՆ (1/2), Մարինե ՔՈՒՐՂՈՒՄՅԱՆ (1/2) Հասցե՝ Կոտայքի մարզ, Արովյան համայնք, Արովյան բաղաբ, 5-րդ միկրոշրջանի 1-ին թաղամաս թիվ 60 հողամաս, կադաստրային ծածկագիր 07-002-0039-0882	ՄԱԿՆԻՇ ՃՀ	
	ԲՆԱԿԵՐԻ ՏՄՆ, ԱՄՈՒՅԻՆ ԽՈՀԱՆՈՑԻ, ԱՎՏՈՏՆԱԿԻ ԵՎ ՊՐՍՊԻ ԷՍՔԻԶՄՅԻՆ ՆԱԽԱԳԻԾ	ՓՈՒԼ ՃԱ
ԱՌԱՋԻՆ ՀԱՐԿԻ ՀԱՏԱԿԱԳԻԾ Մ1:100 ԿԱՀԱՎՈՐՈՒՄՈՎ	ԹԵՐԹԵՐ 29	

ԵՐԿՐՈՐԴ ՀԱՐԿԻ ՀԱՏԱԿԱԳԻԾ Մ1:100  
ԿԱՀԱՎՈՐՈՒՄՈՎ

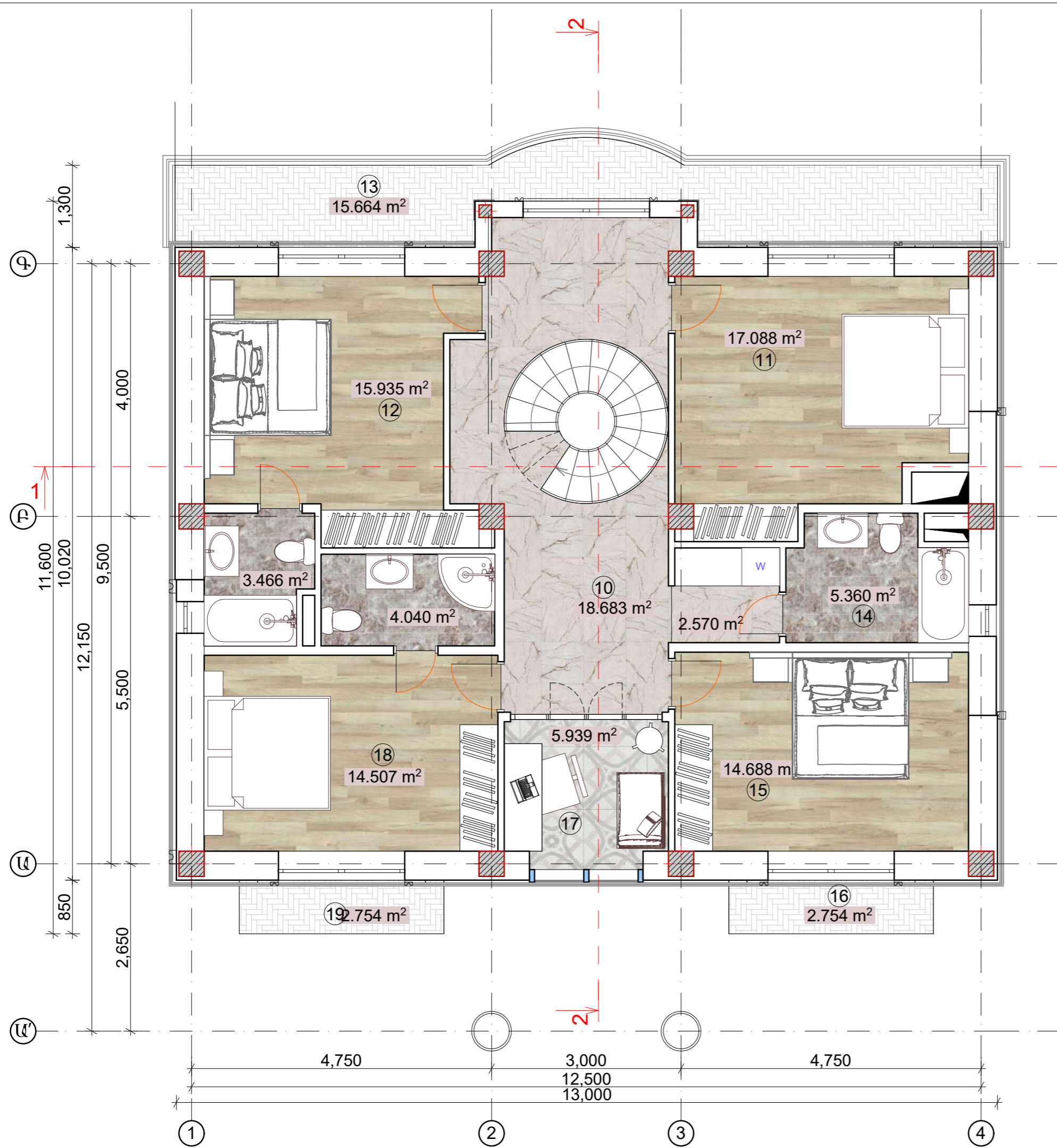

ԱՆՎԱՆԱՑԱՆԿ	ՄԱԿԵՐԵՍ
10. ՄԻԶԱՆՅՔ	21.3 մ²
11. ՆՆԶԱՍԵՆՅԱԿ	17.1 մ²
12. ՆՆԶԱՍԵՆՅԱԿ	19.4 մ²
13. ՊԱՏԵՂԱՄԲ	15.7 մ²
14. ՍԱՆՀԱՆԳՈՒՅՑ	5.40 մ²
15. ՆՆԶԱՍԵՆՅԱԿ	14.7 մ²
16. ՊԱՏԵՂԱՄԲ	2.80 մ²
17. ԱՇԽԱՏԱՍԵՆՅԱԿ	5.90 մ²
18. ՆՆԶԱՍԵՆՅԱԿ	19.5 մ²
19. ՊԱՏԵՂԱՄԲ	2.80 մ²

ԵՐԿՐՈՐԴ ՀԱՐԿԻ ՄԱԿԵՐԵՍ 113.0 մ²  
ԿԱՌՈՒՑԱՊԱՏՄԱՆ ՄԱԿԵՐԵՍ 152.0 մ²

Պատվիրատու՝ Կրեմ ԲՈՒՐԴՈՒՄՅԱՆ (1/2), Մարինե ԲՈՒՐԴՈՒՄՅԱՆ (1/2) Հասցե՝ Կոտայքի մարզ, Արուսյան համայնք, Արուսյան քաղաք, 5-րդ միկրոշրջանի 1-ին թաղամաս թիվ 60 հողամաս, կադաստրային ծածկագիր 07-002-0039-0882	ՄԱԿՆԻՇ ՃՇ		
ԲՆԱԿԵՒԻ ՏՄՆ, ԱՄՈՒՄՅԻՆ ԽՆԴԱՆՈՑԻ, ԱՎՏՈՏՆԱԿԻ ԵՎ ՊԱՐՍՊԻ ԷՍՔԻԶՄՅԻՆ ՆԱԽԱԳԻԾ	ՓՈՒԼ	ԹԵՐԹ	ԹԵՐԹԵՐ
	ՃԱ	Ճ-08	29
ԵՐԿՐՈՐԴ ՀԱՐԿԻ ՀԱՏԱԿԱԳԻԾ Մ1:100 ԿԱՀԱՎՈՐՈՒՄՈՎ			

ՏԱՆԻՔԻ ՊԱՐԱՊԵՏԻ ՀԱՏԱԿԱԳԻԾ  
Մ1:100

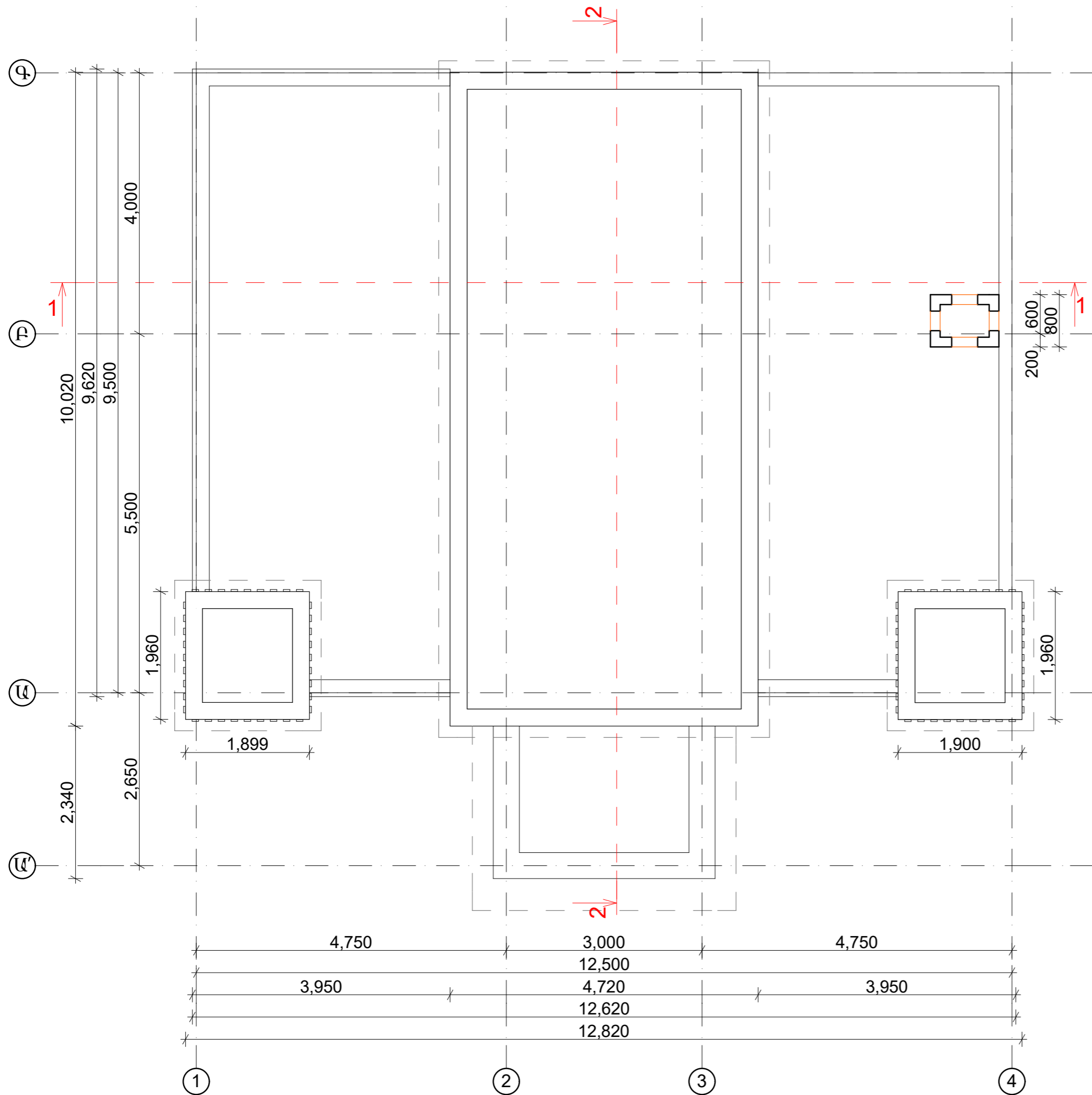

Պատվիրատու՝ Կրեմ ՔՈՒՐԴՈՒՄՅԱՆ (1/2), Մարինե ՔՈՒՐԴՈՒՄՅԱՆ (1/2) Հասցե՝ Կոտայքի մարզ, Արովյան համայնք, Արովյան քաղաք, 5-րդ միկրոշրջանի 1-ին թաղամաս թիվ 60 հողամաս, կադաստրային ծածկագիր 07-002-0039-0882			ՄԱԿՆԻՇ ՃՀ
ԲՆԱԿԵԼԻ ՏԱՆ, ԱՄՈՒՅԻՆ ԽՆԿԱՆՈՑԻ, ԱՎՏՈՏՆԱԿԻ ԵՎ ՊԱՐԱՊԻ ԷՍՔԻԶԱՅԻՆ ՆԱԽԱԳԻԾ	ՓՈՒԼ	ԹԵՐԹ	ԹԵՐԹԵՐ
	ՃԱ	Ճ-09	29
ՏԱՆԻՔԻ ՊԱՐԱՊԵՏԻ ՀԱՏԱԿԱԳԻԾ Մ1:100			

ՊՐՈՖԻԼԱՎՈՐ ՑԻՆԿԱՊԼԱՏ ԹԻԹԵՂ  
ՆԵՐԿՎԱԾ ԳՈՐԾԱՐԱՆԱՅԻՆ  
ՊԱՅՄԱՆՆԵՐՈՒՄ

ՏԱՆԻՔԻ ՀԱՏԱԿԱԳԻԾ  
Մ1:100

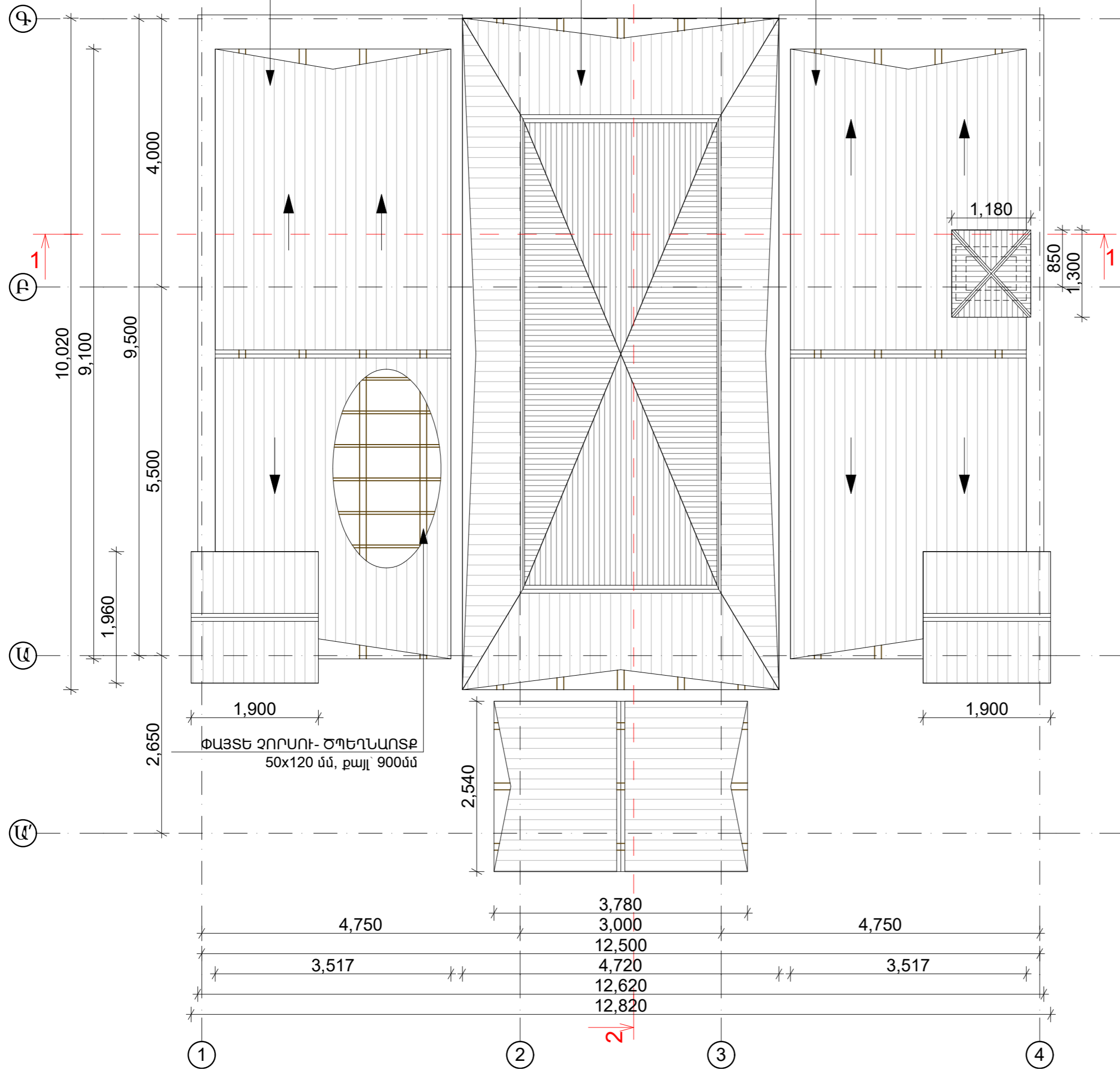

ՓԱՅՏԵ ԶՈՐՍՈՒ- ԾՊԵՂՆԱՍՔ  
50x120 մմ, քայլ՝ 900մմ

Պատվիրատու՝ Կրեմ ԲՈՒՐՂՈՒՄՅԱՆ (1/2), Մարինե ԲՈՒՐՂՈՒՄՅԱՆ (1/2) Հասցե՝ Կոտայքի մարզ, Արուսյան համայնք, Արուսյան քաղաք, 5-րդ միկրոշրջանի 1-ին թաղամաս թիվ 60 հողամաս, կադաստրային ծածկագիր՝ 07-002-0039-0882			ՄԱԿՆԻՇ ՃՇ
ԲՆԱԿԵԼԻ ՏԱՆ, ԱՄՈՒՅԻՆ ԽՈՂԱՆՈՑԻ, ԱՎՏՈՏՆԱԿԻ ԵՎ ՊԱՐՍՊԻ ԷՍՔԻԶԱՅԻՆ ՆԱԽԱԳԻԾ	ՓՈՒԼ	ԹԵՐԹ	ԹԵՐԹԵՐ
	ՃԱ	Ճ-10	29
ՏԱՆԻՔԻ ՀԱՏԱԿԱԳԻԾ Մ1:100			

ՏԱՆԻՔԻ ԿԱԿԱՐԱՄԱԾ  
Մ1:100

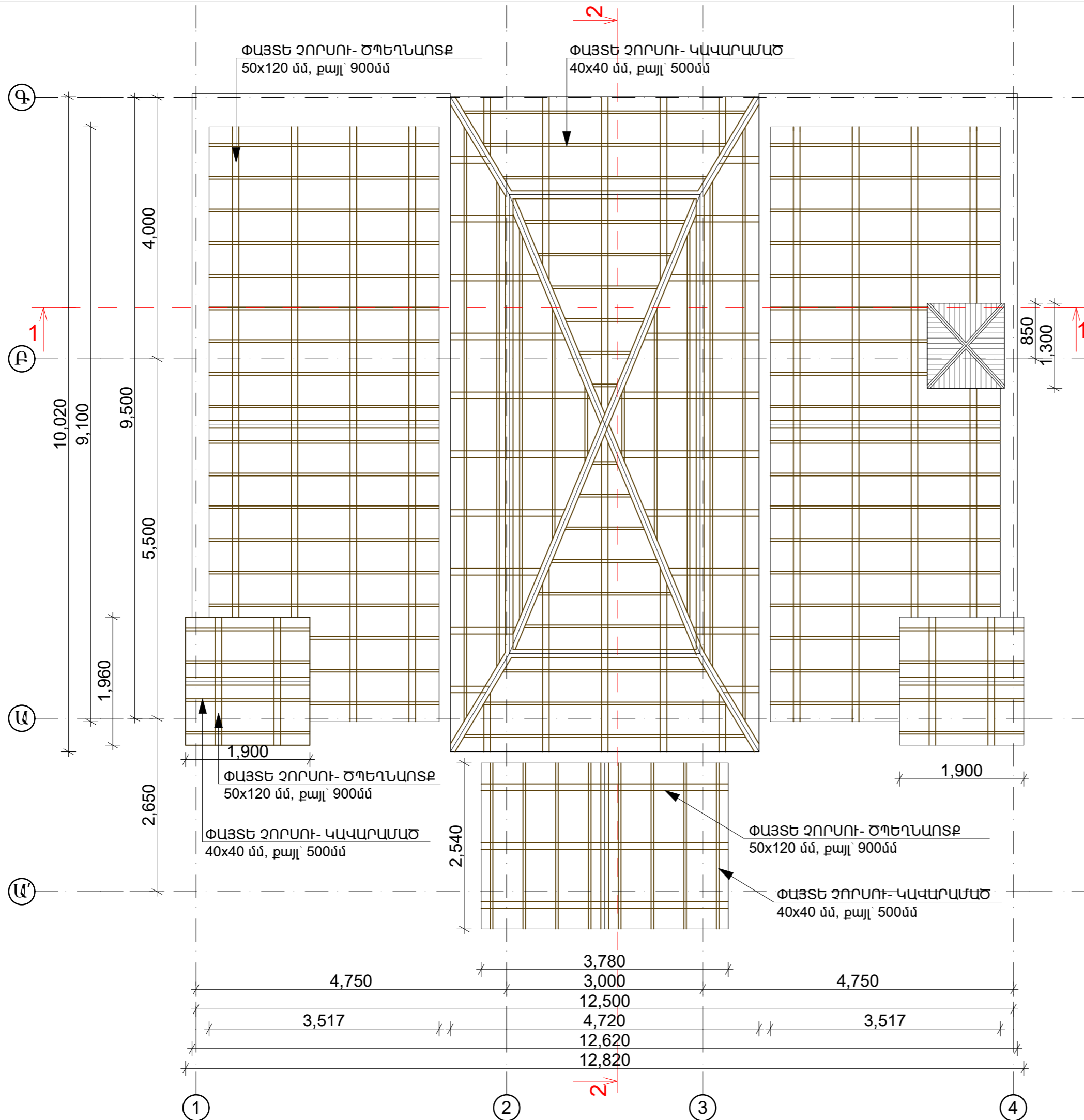

Պատվիրատու՝ Կրեմ ՔՈՒՐՂՈՒՄՅԱՆ (1/2), Մարինե ՔՈՒՐՂՈՒՄՅԱՆ (1/2) Հասցե՝ Կոտայքի մարզ, Արովյան համայնք, Արովյան բաղաբ, 5-րդ միկրոշրջանի 1-ին թաղամաս թիվ 60 հողամաս, կադաստրային ծածկագիր 07-002-0039-0882			ՄԱԿՆԻՇ ՃՇ
ԲՆԱԿԵՆԻ ՏՄՆ, ԱՄՈՒՅԻՆ ԽՆԿԱՆՈՑԻ, ԱՎՏՈՏՆԱԿԻ ԵՎ ՊԱՐՍՊԻ ԷՍՔԻԶՄՅԻՆ ՆԱԽԱԳԻԾ	ՓՈՒԼ	ԹԵՐԹ	ԹԵՐԹԵՐ
	ՃԱ	Ճ-11	29
ՏԱՆԻՔԻ ԿԱԿԱՐԱՄԱԾ Մ1:100			



ԿԻՍԱՆԿՈՒՂԱՅԻՆ ՀԱՐԿԻ  
ՀԱՏԱԿԱԳԻԾ Մ1:100

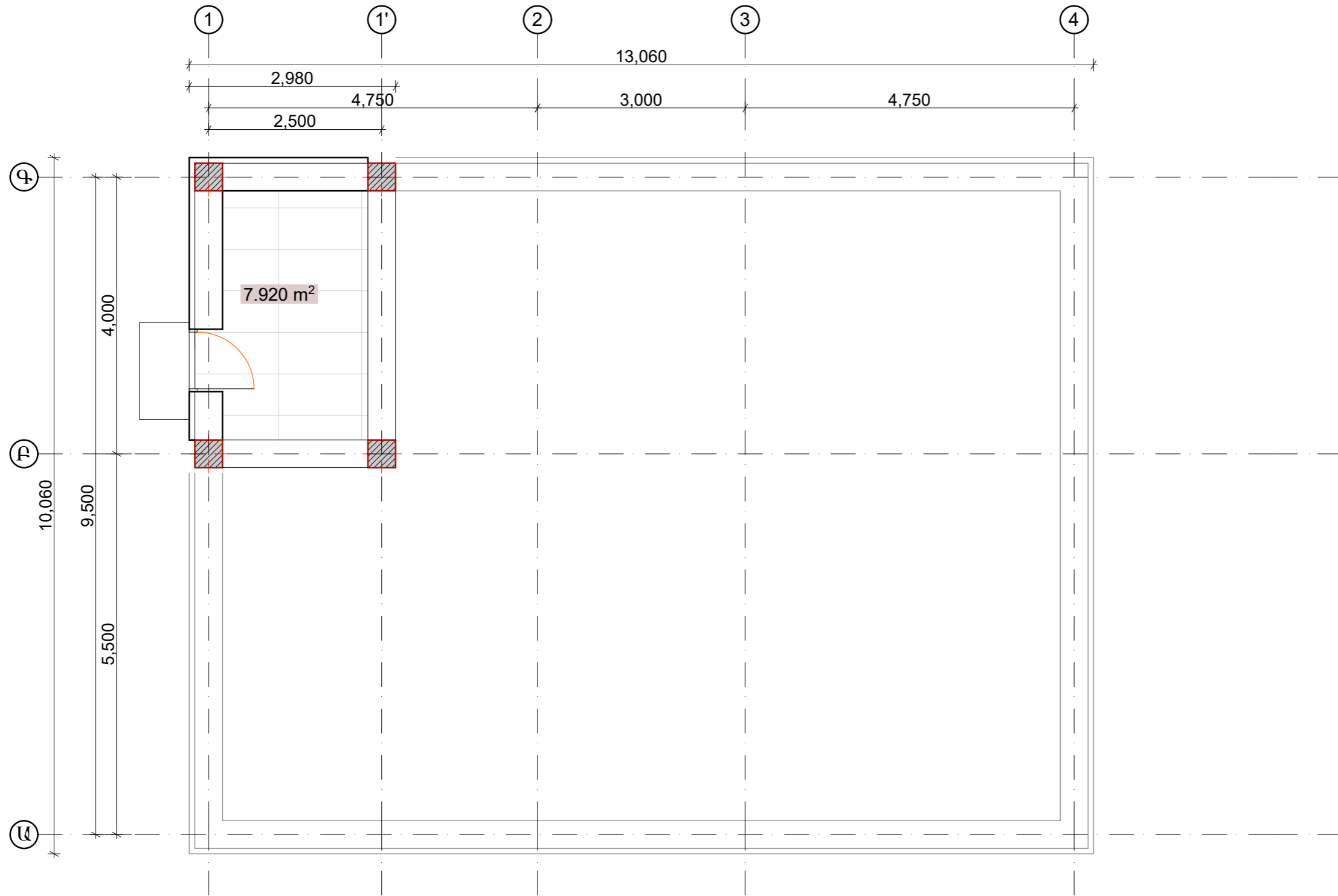

ԿԻՍԱՆԿՈՒՂԱՅԻՆ ՀԱՐԿԻ ՄԱԿԵՐԵՍ 7.9 մ²  
ԿԱՌՈՒՑԱՊԱՏՄԱՆ ՄԱԿԵՐԵՍ 13.0 մ²

Պատվիրատու՝ Կրեմ ՔՈՒՐՂՈՒՄՅԱՆ (1/2), Մարինե ՔՈՒՐՂՈՒՄՅԱՆ (1/2) Հասցե՝ Կոտայքի մարզ, Արովյան համայնք, Արովյան քաղաք, 5-րդ միկրոշրջանի 1-ին թաղամաս թիվ 60 հողամաս, կադաստրային ծածկագիր 07-002-0039-0882			ՄԱԿՆԻՇ ՃՇ
ԲՆԱԿԵՆԻ ՏՆՆ, ԱՄՈՒՄՅԻՆ ԽՈՂԱՆՈՑԻ, ԱՎՏՈՏՆԱԿԻ ԵՎ ՊԱՐՍՊԻ ԷՍՔԻԶԱՅԻՆ ՆԱԽԱԳԻԾ	ՓՈՒԼ	ԹԵՐԹ	ԹԵՐԹԵՐ
	ՃԱ	Ճ-12	29
ԿԻՍԱՆԿՈՒՂԱՅԻՆ ՀԱՐԿԻ ՀԱՏԱԿԱԳԻԾ Մ1:100			

# ԱՌԱՋԻՆ ՀԱՐԿԻ ՀԱՏԱԿԱԳԻԾ

Մ1:100

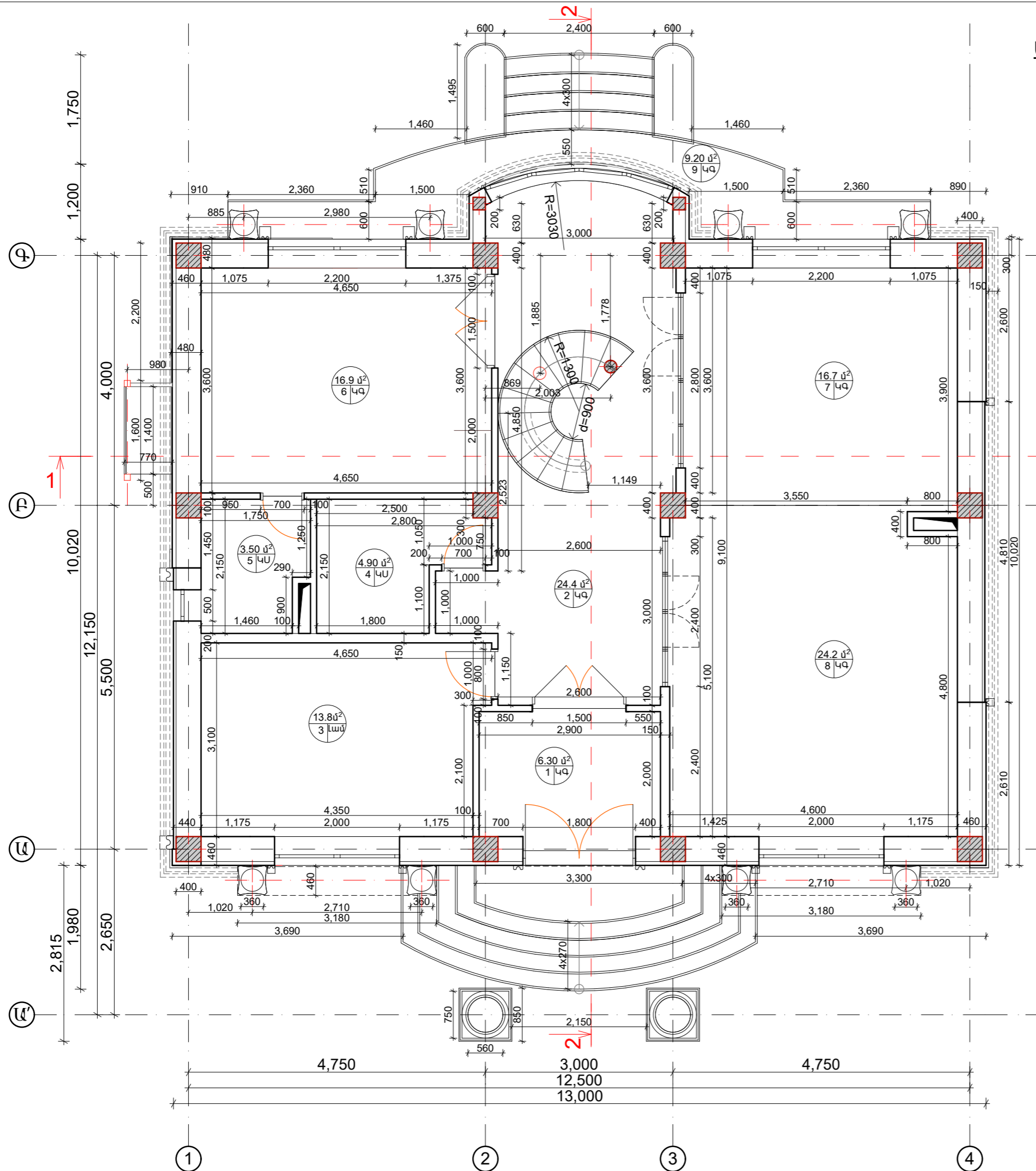

## ԱՆՎԱՆԱՑԱՆԿ

1. ՆԱԽԱՄՈՒՏՔ
2. ՃԵՄԱՍՐԱԿ
3. ՆՆՋԱՍԵՆՅԱԿ
4. ՍԱՆՀԱՆԳՈՒՅՑ
5. ԼՎԱՑՔԱՏՈՒՆ
6. ԽՈՂԱՆՈՑ
7. ՃԱՇԱՍԵՆՅԱԿ
8. ՀՅՈՒՐԱՍԵՆՅԱԿ
9. ՏԵՌԱՍ

## ՄԱԿԵՐԵՍ ՀԱՏԱԿԻ ՆՅՈՒԹ

6.30 մ <sup>2</sup>	ԿԵՐԱՍՈՂՐԱՆԻՏ
24.4 մ <sup>2</sup>	ԿԵՐԱՍՈՂՐԱՆԻՏ
13.8 մ <sup>2</sup>	ԼԱՄԻՆԱՏ
4.90 մ <sup>2</sup>	ԿԵՐԱՄԻԿԱԿԱՆ ՍԱԼԻԿ
3.50 մ <sup>2</sup>	ԿԵՐԱՄԻԿԱԿԱՆ ՍԱԼԻԿ
16.9 մ <sup>2</sup>	ԿԵՐԱՍՈՂՐԱՆԻՏ
16.7 մ <sup>2</sup>	ԿԵՐԱՍՈՂՐԱՆԻՏ
24.2 մ <sup>2</sup>	ԿԵՐԱՍՈՂՐԱՆԻՏ
9.20 մ <sup>2</sup>	ԿԵՐԱՍՈՂՐԱՆԻՏ

ԱՌԱՋԻՆ ՀԱՐԿԻ ՄԱԿԵՐԵՍ 114.0 մ<sup>2</sup>  
ԿԱՌՈՒՑԱՊԱՏՄԱՆ ՄԱԿԵՐԵՍ 156.0 մ<sup>2</sup>

Պատվիրատու՝ Կրեմ ՔՈՒՐՂՈՒՄՅԱՆ (1/2), Մարինե ՔՈՒՐՂՈՒՄՅԱՆ (1/2) Հասցե՝ Կոտայքի մարզ, Արովյան համայնք, Արովյան բաղաբ, 5-րդ միկրոշրջանի 1-ին թաղամաս թիվ 60 հողամաս, կադաստրային ծածկագիր 07-002-0039-0882	ՄԱԿՆԻՇ ՃՇ	
	ԲՆԱԿԵՒԻ ՏԱՆ, ԱՄՈՒՄՅԻՆ ԽՈՂԱՆՈՑԻ, ԱՎՏՈՏՆԱԿԻ ԵՎ ՊԱՐՍՊԻ ԷՍՔԻԶՄՅԻՆ ՆԱԽԱԳԻԾ	ՓՈՒԼ ՃԱ
ԱՌԱՋԻՆ ՀԱՐԿԻ ՀԱՏԱԿԱԳԻԾ Մ1:100	ԹԵՐԹԵՐ 29	

ԵՐԿՐՈՐԴ ՀԱՐԿԻ ՀԱՏԱԿԱԳԻԾ  
Մ1:100

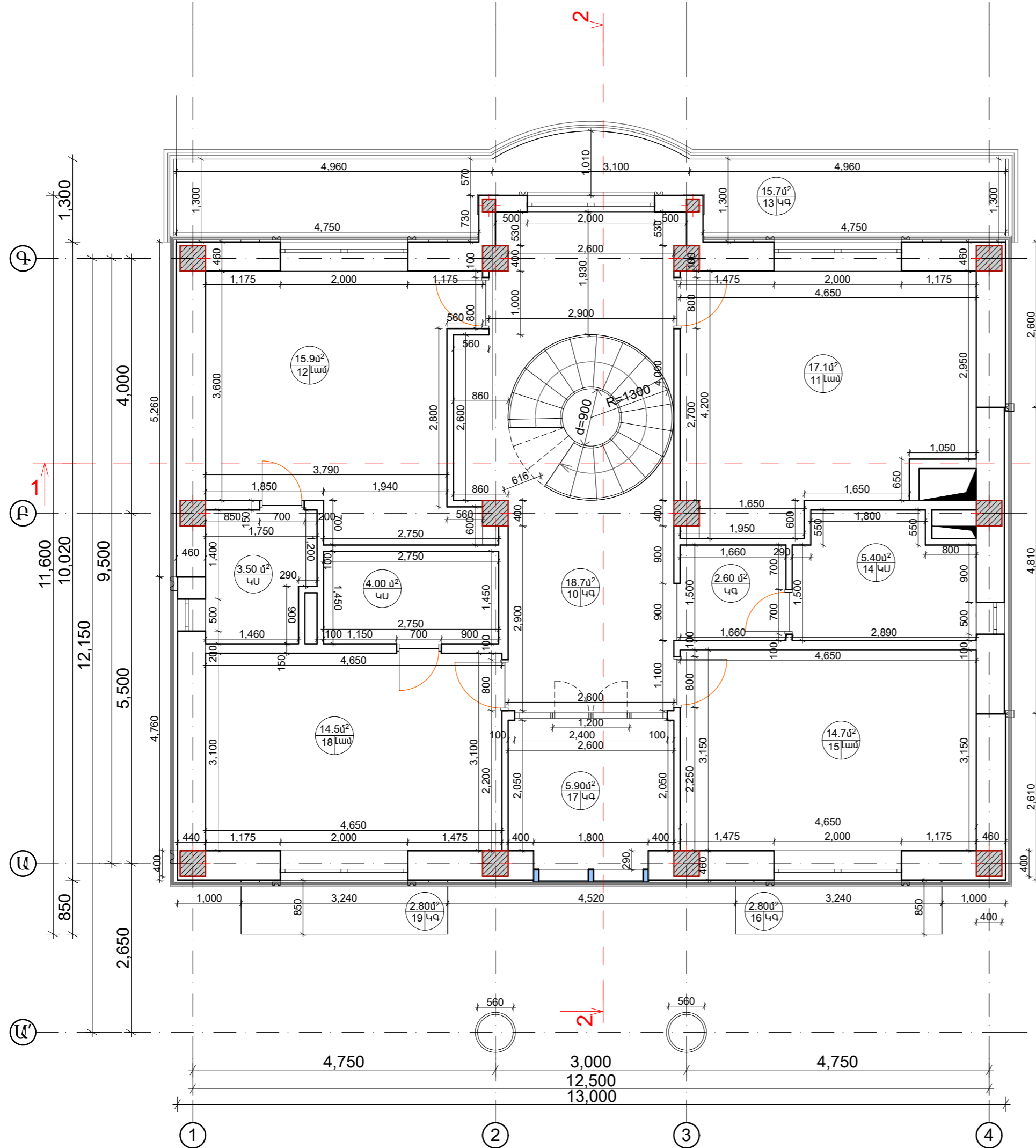

ԱՆՎԱՆԱՑԱԿ

- 10. ՄԻՋԱՆՅՔ
- 11. ՆՆՋԱՍԵՆՅԱԿ
- 12. ՆՆՋԱՍԵՆՅԱԿ
- 13. ՊԱՏՇՈՒՄ
- 14. ՍԱՆՀԱՆԳՈՒՅՑ
- 15. ՆՆՋԱՍԵՆՅԱԿ
- 16. ՊԱՏՇՈՒՄ
- 17. ԱՇԽԱՏԱՍԵՆՅԱԿ
- 18. ՆՆՋԱՍԵՆՅԱԿ
- 19. ՊԱՏՇՈՒՄ

ՄԱԿԵՐԵՍ ՀԱՏԱԿԻ ՆՅՈՒԹ

- 21.3 մ<sup>2</sup> ԿԵՐԱՍՈՂՐԱՆԻՏ
- 17.1 մ<sup>2</sup> ԼԱՄԻՆԱՏ
- 19.4 մ<sup>2</sup> ԼԱՄԻՆԱՏ
- 15.7 մ<sup>2</sup> ԿԵՐԱՍՈՂՐԱՆԻՏ
- 5.40 մ<sup>2</sup> ԿԵՐԱՄԻԿԱԿԱՆ ՍԱԽԻ
- 14.7 մ<sup>2</sup> ԼԱՄԻՆԱՏ
- 2.80 մ<sup>2</sup> ԿԵՐԱՍՈՂՐԱՆԻՏ
- 5.90 մ<sup>2</sup> ԿԵՐԱՍՈՂՐԱՆԻՏ
- 19.5 մ<sup>2</sup> ԼԱՄԻՆԱՏ
- 2.80 մ<sup>2</sup> ԿԵՐԱՍՈՂՐԱՆԻՏ

ԵՐԿՐՈՐԴ ՀԱՐԿԻ ՄԱԿԵՐԵՍ 113.0 մ<sup>2</sup>  
ԿԱՌՈՒՑԱՊԱՏՄԱՆ ՄԱԿԵՐԵՍ 152.0 մ<sup>2</sup>

Պատվիրատու՝ Կրեմ ԲՈՒՐՂՈՒՄՅԱՆ (1/2), Մարինե ԲՈՒՐՂՈՒՄՅԱՆ (1/2) Հասցե՝ Կոտայքի մարզ, Արովյան համայնք, Արովյան բաղաբ, 5-րդ միկրոշրջանի 1-ին թաղամաս թիվ 60 հողամաս, կադաստրային ծածկագիր 07-002-0039-0882			ՄԱԿՆԻՇ ՃՇ
ԲՆԱԿԵՆԻ ՏԱՆ, ԱՄՈՒՄՅԻՆ ԽՈՂԱՆՈՅԻ, ԱՎՏՈՏՆԱԿԻ ԵՎ ՊԱՐՍՊԻ ԷՍՔԻԶՄՅԻՆ ՆԱԽԱԳԻԾ	ՓՈՒԼ	ԹԵՐԹ	ԹԵՐԹԵՐ
	ՃԱ	Ճ-14	29
ԵՐԿՐՈՐԴ ՀԱՐԿԻ ՀԱՏԱԿԱԳԻԾ Մ1:100			

ԿՏՐՎԱԾՔ 1-1  
Մ1:100

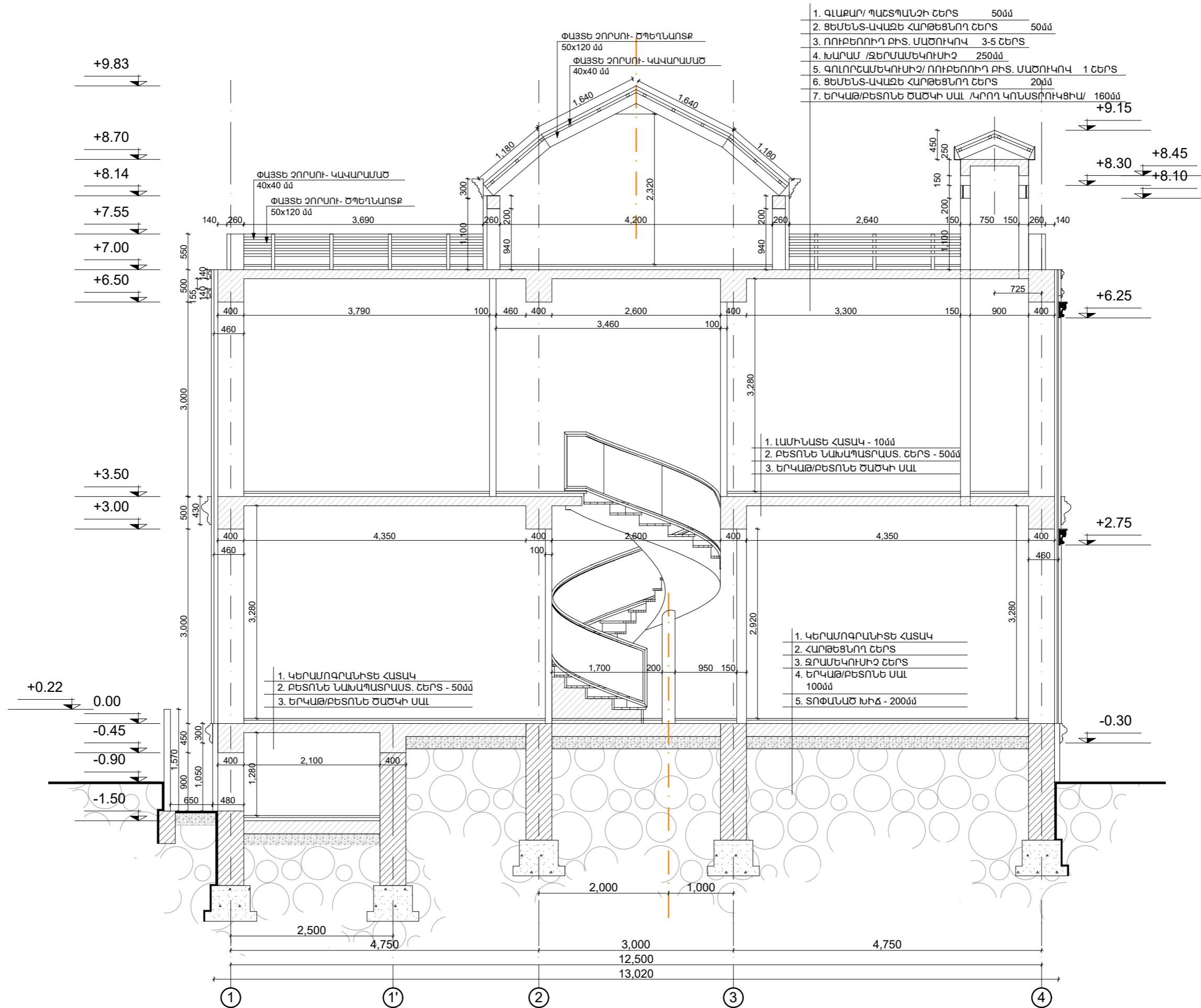

- 1. ԳԱՔԱՐ/ՊԱՇՏՊԱՆՉԻ ՇԵՐՏ 50մմ
- 2. ՑԵՄԵՆՏ-ԱՎԱԶԵ ՀԱՐԹԵՑՆՈՂ ՇԵՐՏ 50մմ
- 3. ՈՒԲԵՐՈՒՂ ԲԻՏ. ՄԱԾՈՒԿՈՎ 3-5 ՇԵՐՏ
- 4. ԽԱՐԱՄ /ԶԵՐՄԱՄԵԿՈՒՄԻՉ 250մմ
- 5. ԳՈՒՐԸԱՄԵԿՈՒՄԻՉ/ ՈՒԲԵՐՈՒՂ ԲԻՏ. ՄԱԾՈՒԿՈՎ 1 ՇԵՐՏ
- 6. ՑԵՄԵՆՏ-ԱՎԱԶԵ ՀԱՐԹԵՑՆՈՂ ՇԵՐՏ 20մմ
- 7. ԵՐԿԱԹ/ԲԵՏՈՆԵ ԾԱԾԿԻ ՍԱԼ /ԿՐՈՂ ԿՈՆՍՏՐՈՒԿՑԻԱ/ 160մմ

- 1. ԼԱՍԻՆԱՍԵ ՀԱՏԱԿ - 10մմ
- 2. ԲԵՏՈՆԵ ՆԱՍՏՊԱՏՐԱՍՏ. ՇԵՐՏ - 50մմ
- 3. ԵՐԿԱԹ/ԲԵՏՈՆԵ ԾԱԾԿԻ ՍԱԼ

- 1. ԿԵՐԱՄՈԳՐԱՆԻՏԵ ՀԱՏԱԿ
- 2. ՀԱՐԹԵՑՆՈՂ ՇԵՐՏ
- 3. ԶՐԱՄԵԿՈՒՄԻՉ ՇԵՐՏ
- 4. ԵՐԿԱԹ/ԲԵՏՈՆԵ ՍԱԼ 100մմ
- 5. ՏՈՓԱՆԱԾ ԽԻՃ - 200մմ

- 1. ԿԵՐԱՄՈԳՐԱՆԻՏԵ ՀԱՏԱԿ
- 2. ԲԵՏՈՆԵ ՆԱՍՏՊԱՏՐԱՍՏ. ՇԵՐՏ - 50մմ
- 3. ԵՐԿԱԹ/ԲԵՏՈՆԵ ԾԱԾԿԻ ՍԱԼ

Պատվիրատու: Կրեմ ԲՈՒՐՂՈՒՄՅԱՆ (1/2), Մարինե ԲՈՒՐՂՈՒՄՅԱՆ (1/2)			ՄԱԿՆԻՇ
Հասցե: Կոտայքի մարզ, Արովյան համայնք, Արովյան բաղաբ, 5-րդ միկրոշրջանի 1-ին թաղամաս թիվ 60 հողամաս, կադաստրային ծածկագիր 07-002-0039-0882			ՃԸ
ԲՆԱԿԵՒԻ ՏՄՆ, ԱՄՈՒՄՅԻՆ ԽՆԿԱՆՈՑԻ, ԱՎՏՈՏՆԱԿԻ ԵՎ ՊԱՐՍՊԻ ԷՍՔԻԶՄՅԻՆ ՆԱՍԱԳԻԾ	ՓՈՒԼ	ԹԵՐԹ	ԹԵՐԹԵՐ
	ՃԱ	Ճ-15	29
ԿՏՐՎԱԾՔ 1-1 Մ1:100			

ԿՏՐՎԱԾՔ 2-2  
Մ1:100

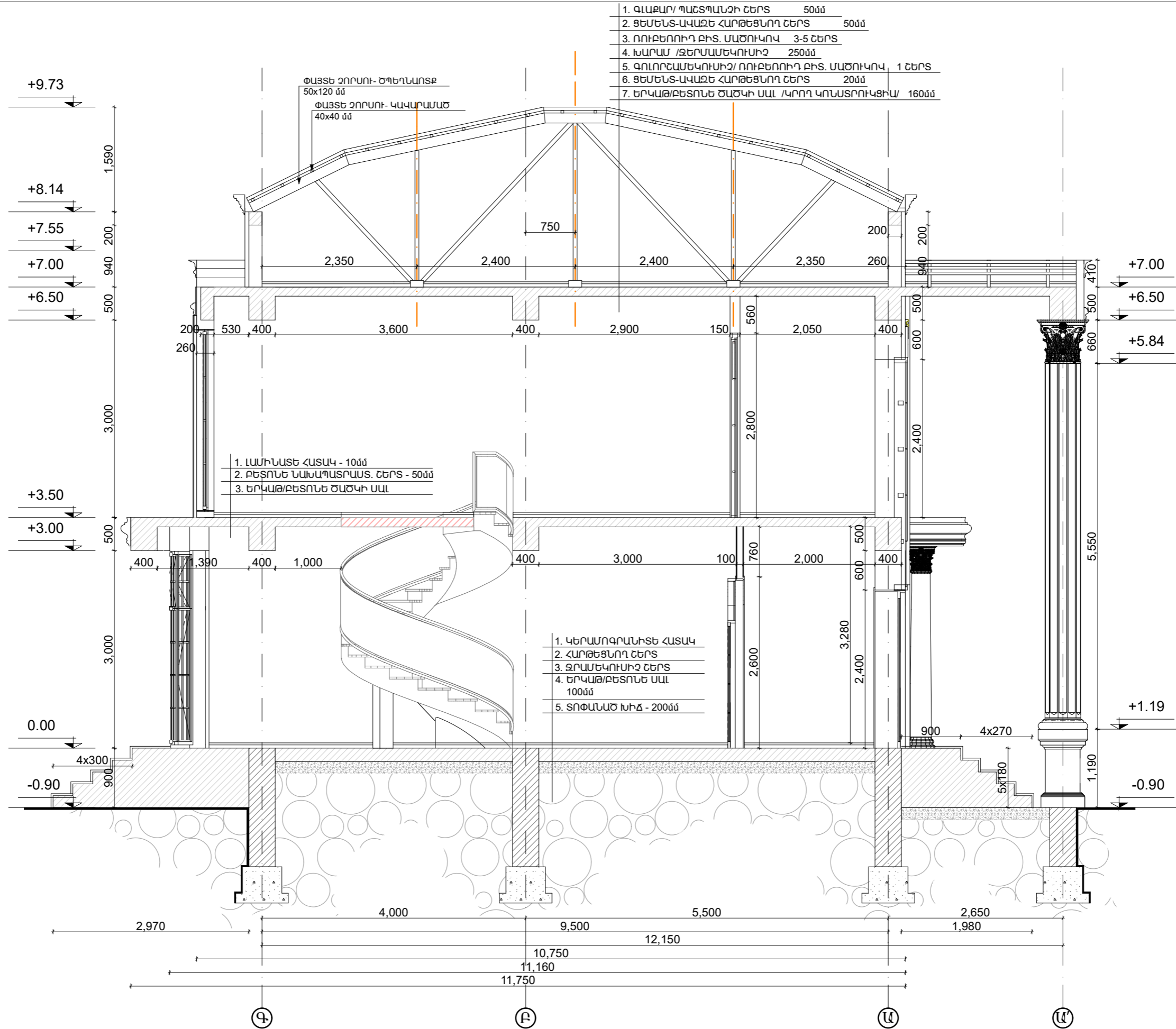

Պատվիրատու: Կրեմ ԲՈՒՐՂՈՒՄՅԱՆ (1/2), Մարինե ԲՈՒՐՂՈՒՄՅԱՆ (1/2)			ՄԱԿՆԻՇ
Հասցե Կոտայքի մարզ, Արովյան համայնք, Արովյան բաղաբ, 5-րդ միկրոշրջանի 1-ին թաղամաս թիվ 60 հողամաս, կադաստրային ծածկագիր 07-002-0039-0882			ՃՇ
ԲՆԱԿԵԼԻ ՏԱՆ, ԱՄՈՒՅԻՆ ԽՆԿԱՆՈՑԻ, ԱՎՏՈՏՆԱԿԻ ԵՎ ՊԱՐՍՊԻ ԷՍՔԻԶՄՅԻՆ ՆԱԽԱԳԻԾ	ՓՈՒԼ	ԹԵՐԹ	ԹԵՐԹԵՐ
	ՃԱ	Ճ-16	29
ԿՏՐՎԱԾՔ 2-2 Մ1:100			

ՃԱԿԱՏ ԸՍՏ Ա ԱՌԱՆՑՔԻ  
Մ1:50

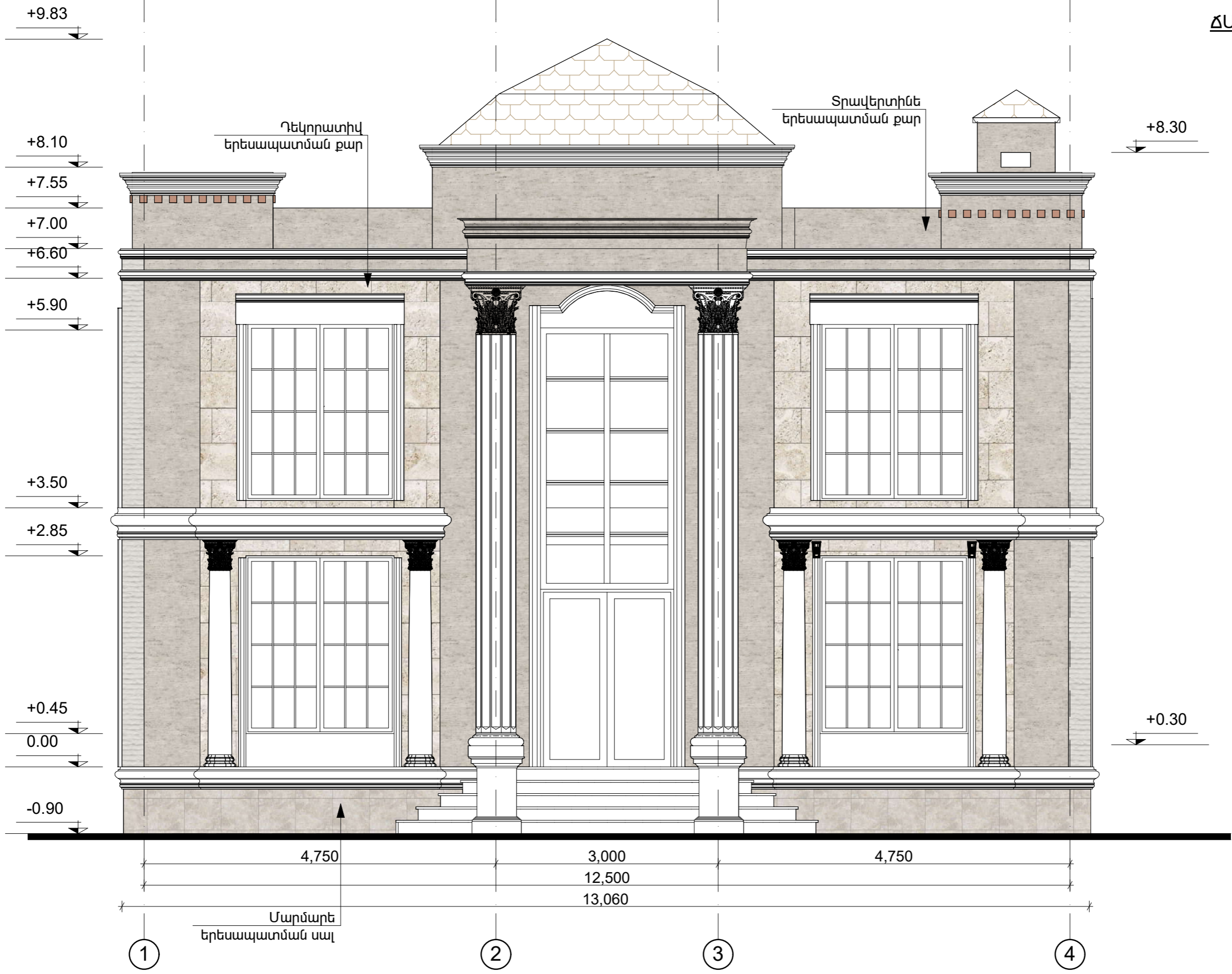

Պատվիրատու՝ Կրեմ ԲՈՒՐՂՈՒՄՅԱՆ (1/2), Մարինե ԲՈՒՐՂՈՒՄՅԱՆ (1/2) Հասցե՝ Կոտայքի մարզ, Արուսյան համայնք, Արուսյան քաղաք, 5-րդ միկրոշրջանի 1-ին թաղամաս թիվ 60 հողամաս, կադաստրային ծածկագիր 07-002-0039-0882			ՄԱԿՆԻՇ ՃՀ
ԲՆԱԿԵԼԻ ՏԱՆ, ԱՄՈՒՅԻՆ ԽՆՎԱՆՈՑԻ, ԱՎՏՈՏՆԱԿԻ ԵՎ ՊԱՐՍՊԻ ԷՍՔԻԶԱՅԻՆ ՆԱԽԱԳԻԾ	ՓՈՒԼ	ԹԵՐԹ	ԹԵՐԹԵՐ
	ՃԱ	Ճ-17	29
ՃԱԿԱՏ ԸՍՏ Ա ԱՌԱՆՑՔԻ Մ1:50			

ՃԱԿԱՏ ԸՍՏ Գ ԱՌԱՆՑՔԻ  
Մ1:50

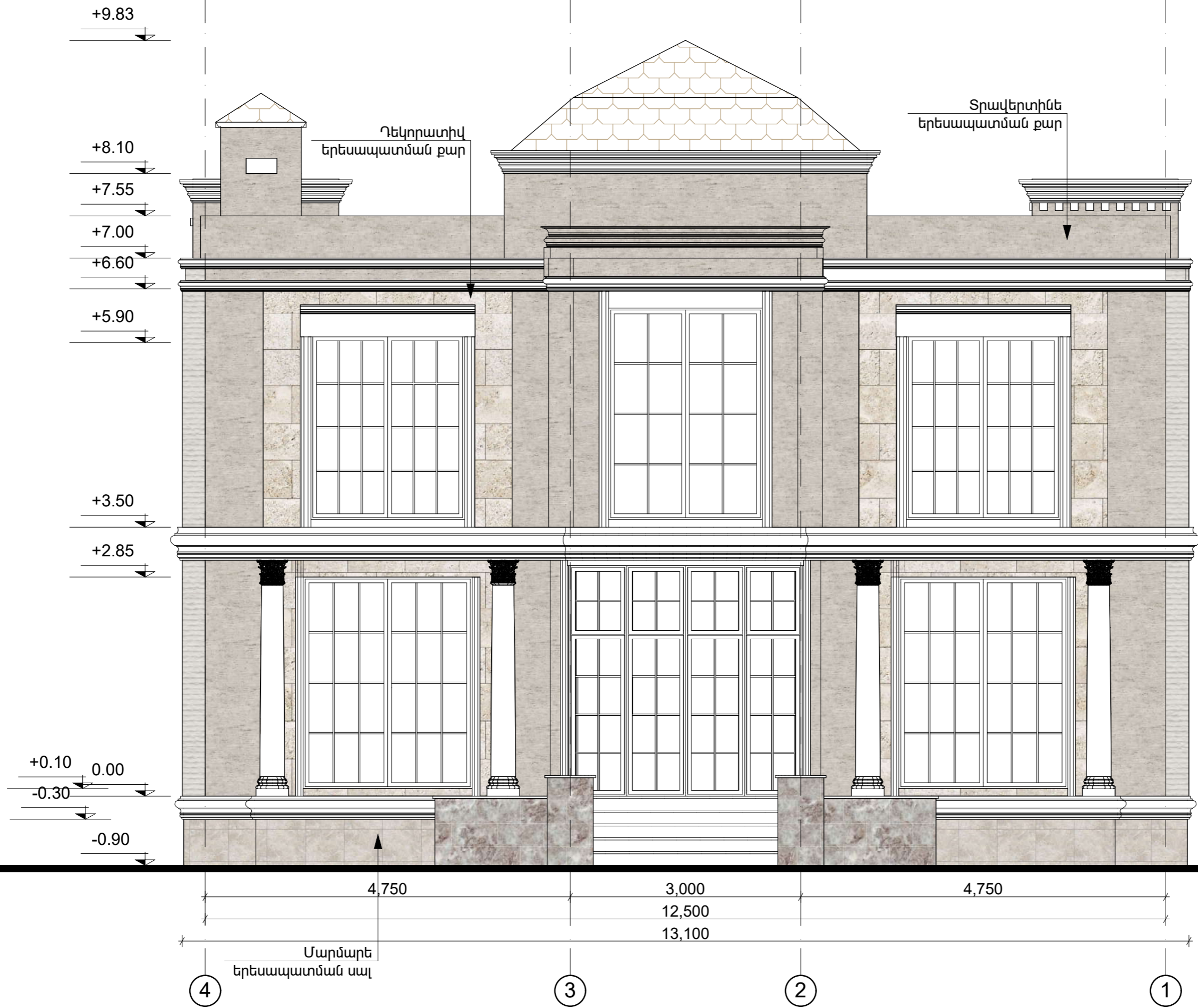

Պատվիրատու: Կրեմ ԲՈՒՐՈՒՄՅԱՆ (1/2), Մարինե ԲՈՒՐՈՒՄՅԱՆ (1/2) Հասցե: Կոտայքի մարզ, Արովյան համայնք, Արովյան քաղաք, 5-րդ միկրոշրջանի 1-ին թաղամաս թիվ 60 հողամաս, կադաստրային ծածկագիր 07-002-0039-0882			ՄԱԿՆԻՇ ՃՀ
ԲՆԱԿԵԼԻ ՏԱՆ, ԱՄՈՒՅԻՆ ԽՈՒՆՆՈՑԻ, ԱՎՏՈՏՆԱԿԻ ԵՎ ՊԱՐՍՊԻ ԷՍՔԻԶԱՅԻՆ ՆԱԽԱԳԻԾ	ՓՈՒԼ	ԹԵՐԹ	ԹԵՐԹԵՐ
	ՃԱ	Ճ-18	29
ՃԱԿԱՏ ԸՍՏ Գ ԱՌԱՆՑՔԻ Մ1:50			

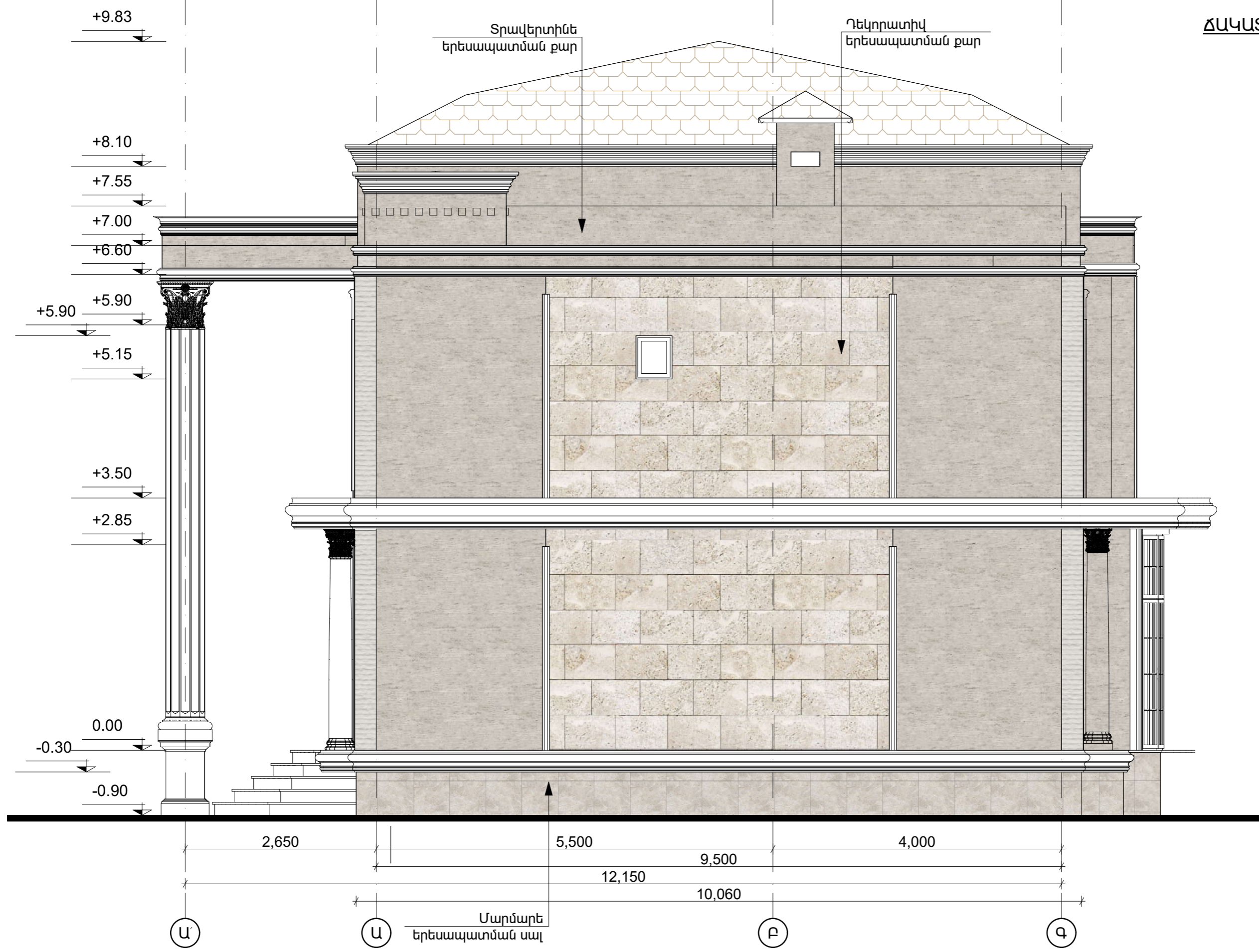

Պատվիրատու՝ Կրեմ ԲՈՒՐՂՈՒՄՅԱՆ (1/2), Մարինե ԲՈՒՐՂՈՒՄՅԱՆ (1/2) Հասցե՝ Կոտայքի մարզ, Արովյան համայնք, Արովյան քաղաք, 5-րդ միկրոշրջանի 1-ին թաղամաս թիվ 60 հողամաս, կադաստրային ծածկագիր 07-002-0039-0882			ՄԱԿՆԻՇ ՃՀ
ԲՆԱԿԵԼԻ ՏԱՆ, ԱՄՈՒՅԻՆ ԽՆԿԱՆՈՑԻ, ԱՎՏՈՏՆԱԿԻ ԵՎ ՊԱՐՍՊԻ ԷՍՔԻԶՄՅԻՆ ՆԱԽԱԳԻԾ	ՓՈՒԼ	ԹԵՐԹ	ԹԵՐԹԵՐ
	ՃԱ	Ճ-19	29
ՃԱԿԱՏ ԸՍՏ 4 ԱՌԱՆՑՔԻ Մ1:50			



ՃԱԿԱՏ ԸՍՏ 1 ԱՌԱՆՑՔԻ  
Մ1:50

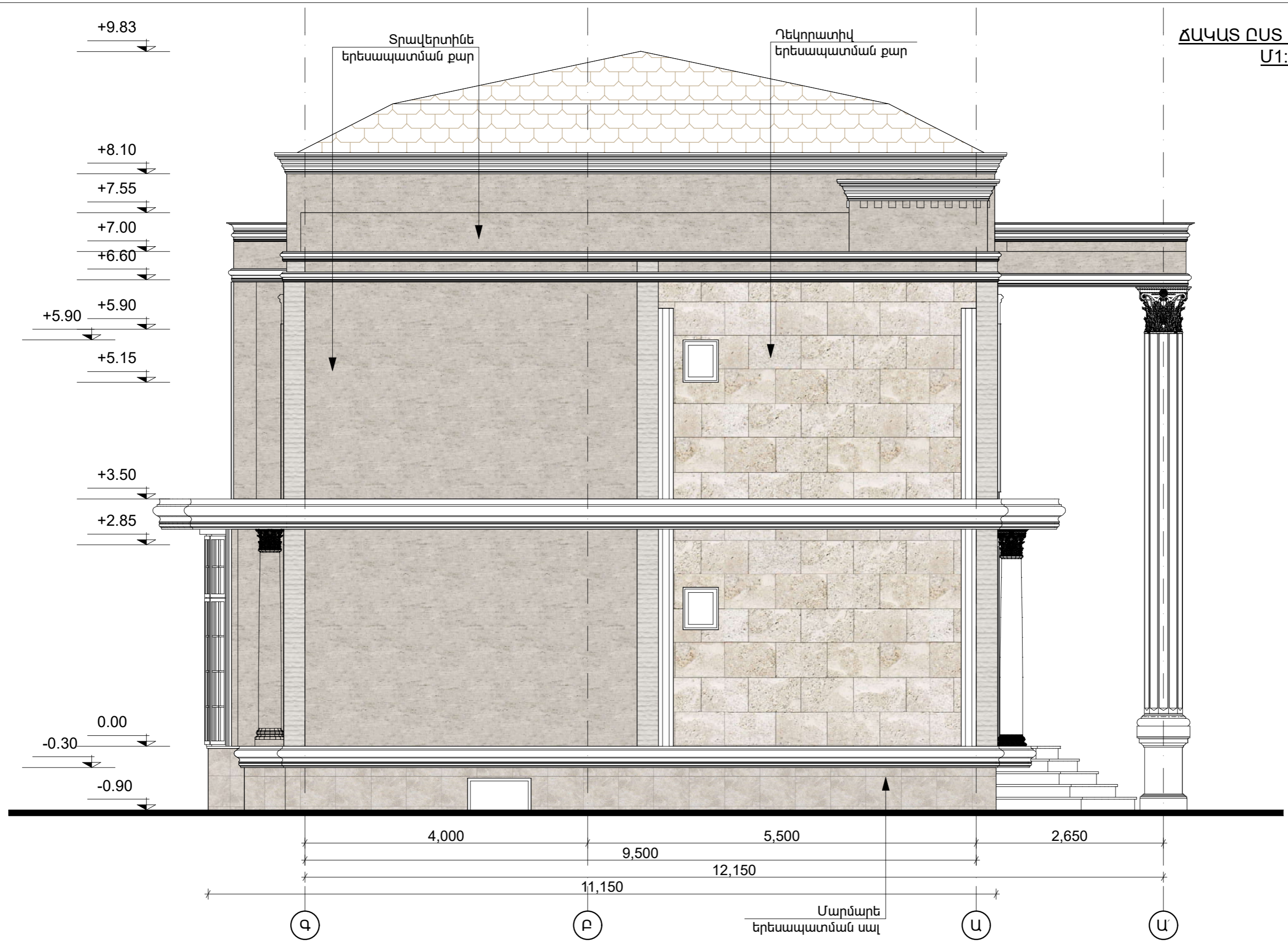

Պատվիրատու՝ Կրեժ ՔՈՒՐԴՈՒՄՅԱՆ (1/2), Մարինե ՔՈՒՐԴՈՒՄՅԱՆ (1/2) Հասցե՝ Կոտայքի մարզ, Արովյան համայնք, Արովյան քաղաք, 5-րդ միկրոշրջանի 1-ին թաղամաս թիվ 60 հողամաս, կադաստրային ծածկագիր 07-002-0039-0882			ՄԱԿՆԻՇ ՃՀ
ԲՆԱԿԵԼԻ ՏԱՆ, ԱՄՈՒՅԻՆ ԽՈՂԱՆՈՑԻ, ԱՎՏՈՏՆԱԿԻ ԵՎ ՊԱՐՍՊԻ ԷՍՔԻԶՄՅԻՆ ՆԱԽԱԳԻԾ	ՓՈՒԼ	ԹԵՐԹ	ԹԵՐԹԵՐ
	ՃԱ	Ճ-20	29
ՃԱԿԱՏ ԸՍՏ 1 ԱՌԱՆՑՔԻ Մ1:50			

ՀԱՏԱԿԱԳԻԾ Մ1:100

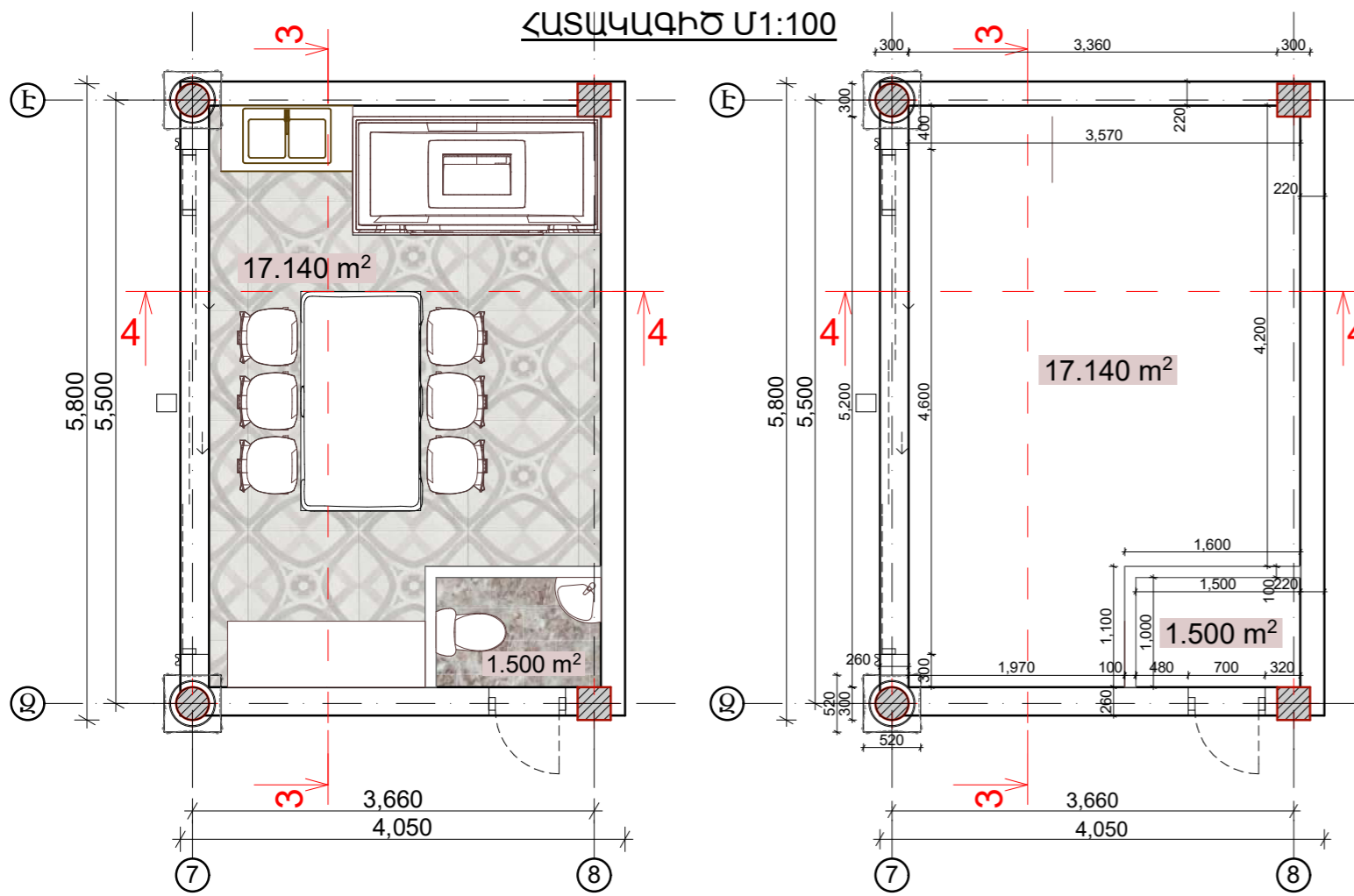

ԱՄՈՒՅՈՒՆ ԽՈՂԱՆՈՑԻ ՄԱԿԵՐԵՍ 19.0 մ²  
 ԿԱՌՈՒՑԱՊԱՏՄԱՆ ՄԱԿԵՐԵՍ 24.0 մ²

ԱՄՈՒՅՈՒՆ  
 ԽՈՂԱՆՈՑԻ  
 ՄԽԵՄԱՆԵՐ

ՓԱՅՏԵ ԶՈՐՈՒՄԻ- ԿԱՎԱՐԱՄԱԾ  
 40x40 մմ

ՓԱՅՏԵ ԶՈՐՈՒՄԻ- ԾՊԵՂՆԱՈՏԲ  
 50x120 մմ

Ջրահեռացման  
 խողովակ

ՏԱՆԻՔԻ  
 ՀԱՏԱԿԱԳԻԾ  
 Մ1:100

ԿՏՐՎԱԾՔ 4-4 Մ1:100

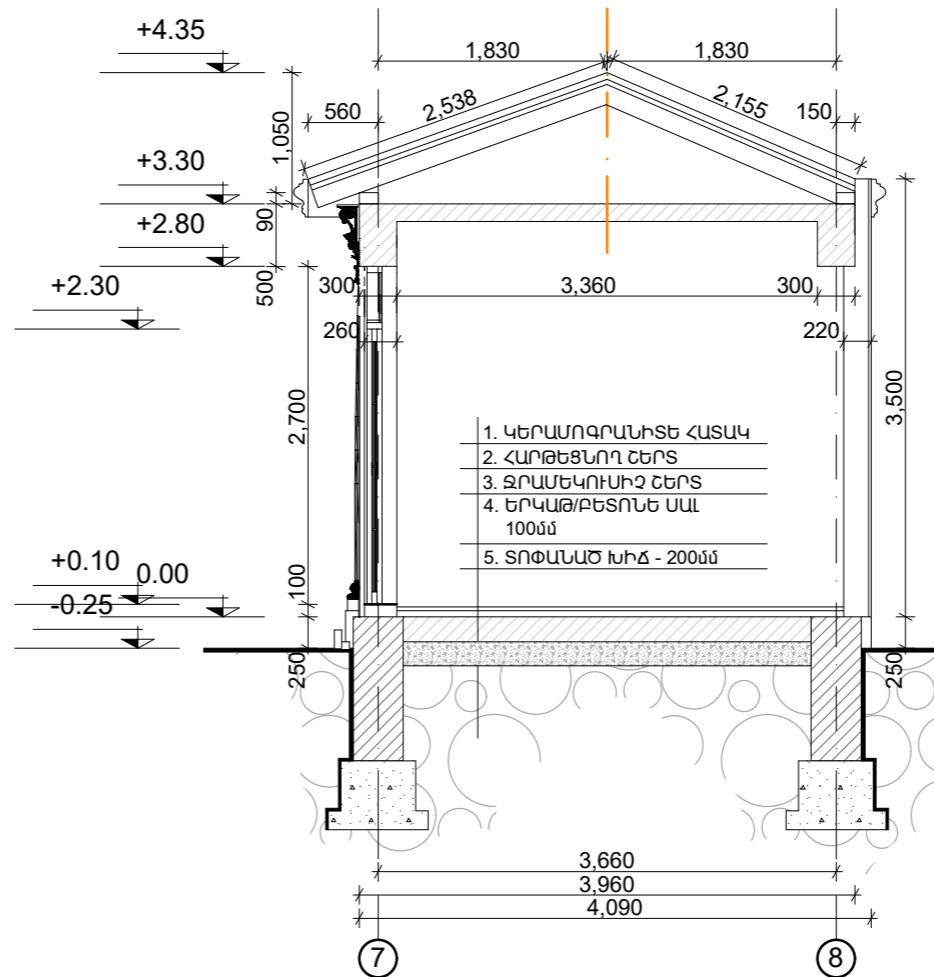

ԿՏՐՎԱԾՔ 3-3 Մ1:100

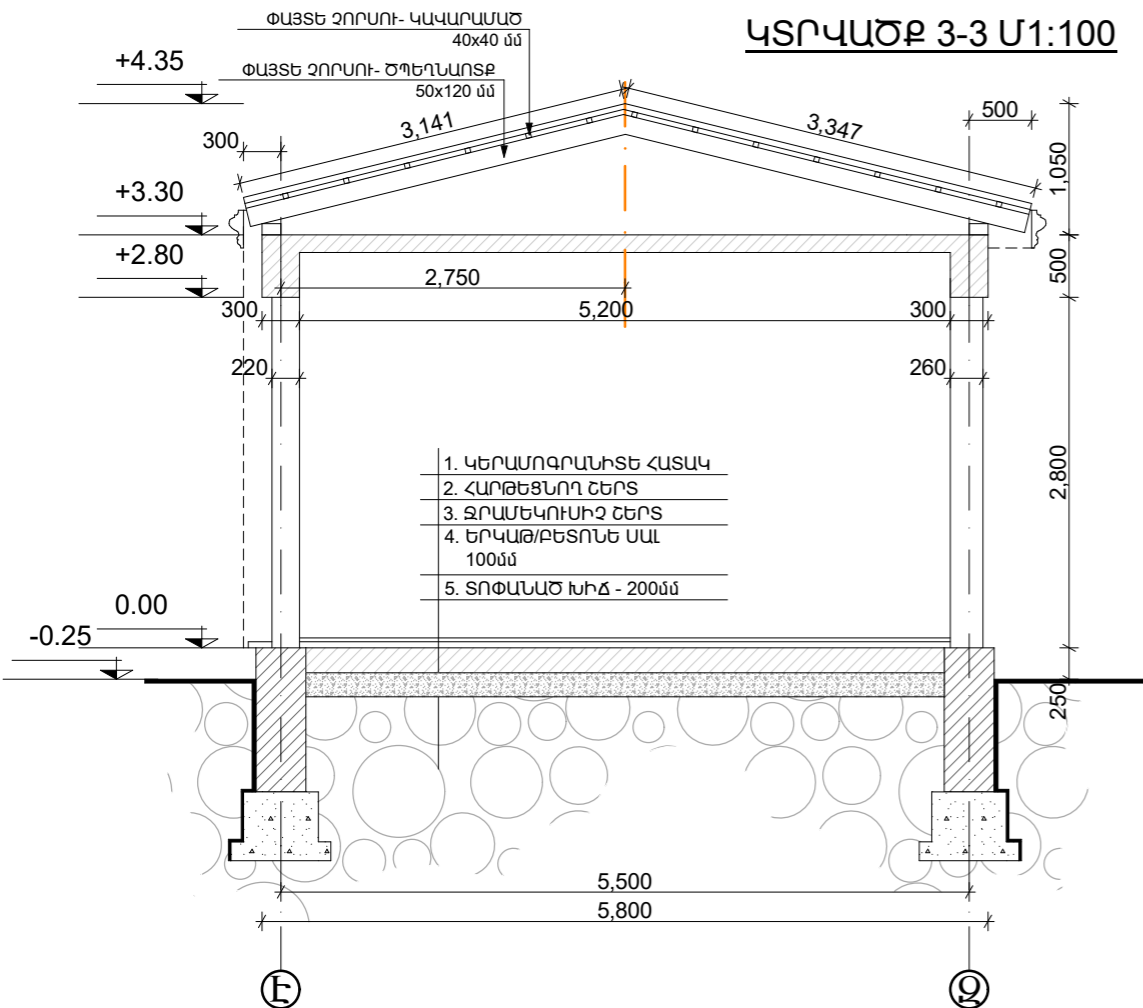

1. ԿԵՐԱՄՈԳՐԱՆԻՏԵ ՀԱՏԱԿ
2. ՀԱՐԹԵՑՆՈՂ ՇԵՐՏ
3. ՋՐԱՄԵԿՈՒՄԻՉ ՇԵՐՏ
4. ԵՐԿԱԹ/ԲԵՏՈՆԵ ՍԱԼ 100մմ
5. ՏՈՓԱՆԱԾ ԽԻՃ - 200մմ

1. ԿԵՐԱՄՈԳՐԱՆԻՏԵ ՀԱՏԱԿ
2. ՀԱՐԹԵՑՆՈՂ ՇԵՐՏ
3. ՋՐԱՄԵԿՈՒՄԻՉ ՇԵՐՏ
4. ԵՐԿԱԹ/ԲԵՏՈՆԵ ՍԱԼ 100մմ
5. ՏՈՓԱՆԱԾ ԽԻՃ - 200մմ

Պատվիրատու: Կրեմ ԲՈՒՐՂՈՒՄՅԱՆ (1/2), Մարինե ԲՈՒՐՂՈՒՄՅԱՆ (1/2)  
 Հասցե: Կոտայքի մարզ, Արովյան համայնք, Արովյան բաղաբ, 5-րդ միկրոշրջանի  
 1-ին թաղամաս թիվ 60 հողամաս, կադաստրային ծածկագիր 07-002-0039-0882

ԲՆԱԿԵԼԻ ՏԱՆ, ԱՄՈՒՅՈՒՆ ԽՈՂԱՆՈՑԻ, ԱՎՏՈՏՆԱԿԻ ԵՎ ՊԱՐՍՊԻ ԷՍՔԻԶՄՅԻՆ ՆԱԽԱԳԻԾ	ՓՈՒԼ	ԹԵՐԹ	ԹԵՐԹԵՐ
	ՃԱ	Ճ-21	29

ԱՄՈՒՅՈՒՆ ԽՈՂԱՆՈՑԻ ՄԽԵՄԱՆԵՐ

ՃԱԿԱՏՆԵՐ Մ1:50

ԱՄԱՌԱՅԻՆ ԽՈՂԱՆՈՑԻ ՍԽԵՄԱՆԵՐ

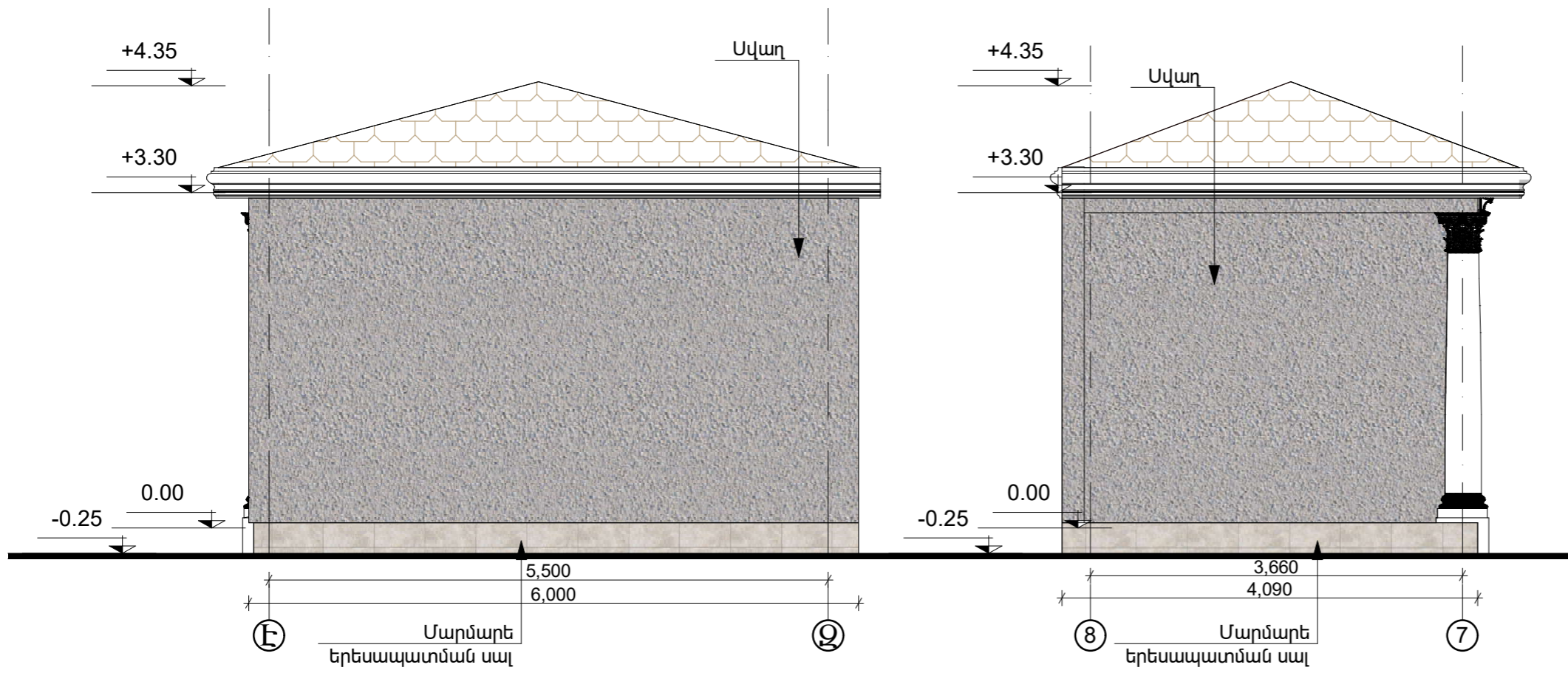
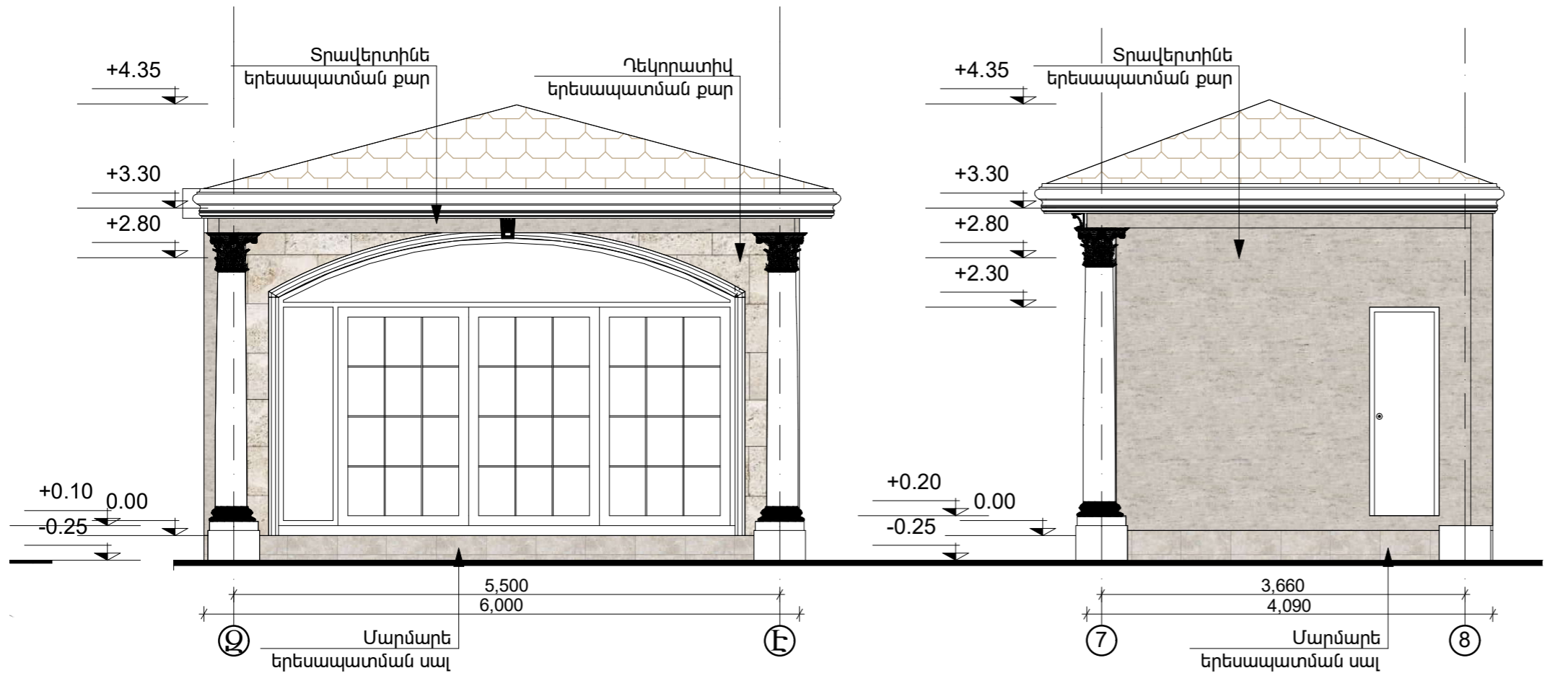

Պատվիրատու՝ Կրեժ ՔՈՒՐԴՈՒՄՅԱՆ (1/2), Մարինե ՔՈՒՐԴՈՒՄՅԱՆ (1/2)			ՄԱԿՆԻՇ ՃՇ
Հասցե՝ Կոտայքի մարզ, Արովյան համայնք, Արովյան քաղաք, 5-րդ միկրոշրջանի 1-ին թաղամաս թիվ 60 հողամաս, կադաստրային ծածկագիր 07-002-0039-0882			
ԲՆԱԿԵԼԻ ՏԱՆ, ԱՄԱՌԱՅԻՆ ԽՈՂԱՆՈՑԻ, ԱՎՏՈՏՆԱԿԻ ԵՎ ՊԱՐՍՊԻ ԷՍՔԻԶԱՅԻՆ ՆԱԽԱԳԻԾ	ՓՈՒԼ	ԹԵՐԹ	ԹԵՐԹԵՐ
	ՃԱ	Ճ-22	29
ԱՄԱՌԱՅԻՆ ԽՈՂԱՆՈՑԻ ՍԽԵՄԱՆԵՐ			



ՃԱԿԱՏՆԵՐ Մ1:50

ԱԿՏՈՏՆԱԿԻ ՍԽԵՄԱՆԵՐ

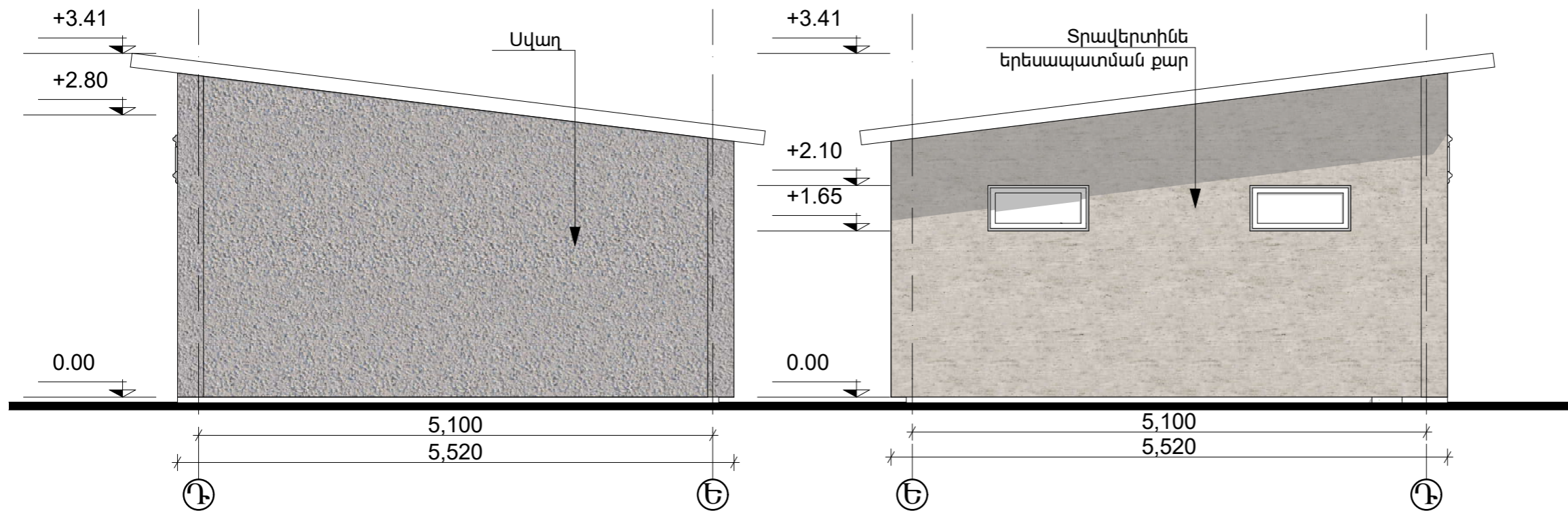
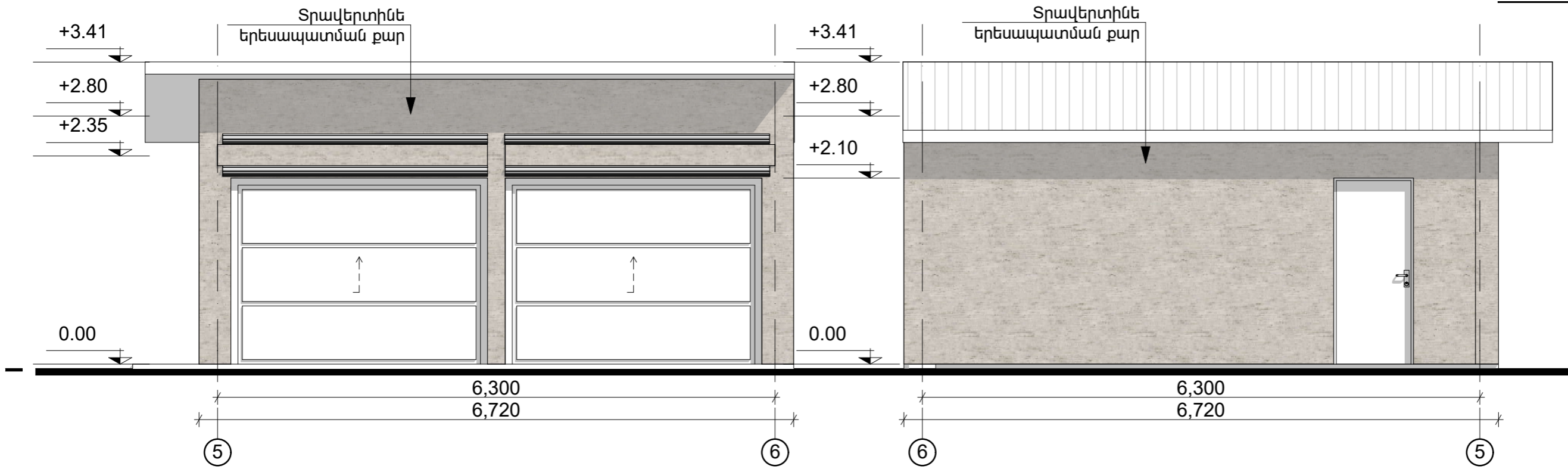

Պատվիրատու՝ Կրեմ ՔՈՒՐՂՈՒՄՅԱՆ (1/2), Մարինե ՔՈՒՐՂՈՒՄՅԱՆ (1/2) Հասցե՝ Կոտայքի մարզ, Արուսյան համայնք, Արուսյան քաղաք, 5-րդ միկրոշրջանի 1-ին թաղամաս թիվ 60 հողամաս, կադաստրային ծածկագիր 07-002-0039-0882	ՄԱԿՆԻՇ ՃՀ		
	ԲՆԱԿԵԼԻ ՏԱՆ, ԱՄՈՒՅԻՆ ԽՈՂԱՆՈՑԻ, ԱԿՏՈՏՆԱԿԻ ԵՎ ՊԱՐՍՊԻ ԷՍՔԻԶՄՅԻՆ ՆԱԽԱԳԻԾ	ՓՈՒԼ ՃԱ	ԹԵՐԹ Ճ-24
ԱԿՏՈՏՆԱԿԻ ՍԽԵՄԱՆԵՐ			



Պատվիրատու՝ Կրեմ ՔՈՒՐՂՈՒՄՅԱՆ (1/2), Սարինե ՔՈՒՐՂՈՒՄՅԱՆ (1/2) Հասցե՝ Կոտայքի մարզ, Արուսյան համայնք, Արուսյան քաղաք, 5-րդ միկրոշրջանի 1-ին թաղամաս թիվ 60 հողամաս, կադաստրային ծածկագիր՝ 07-002-0039-0882			ՄԱԿՆԻՇ ՃՀ
ԲՆԱԿԵԼԻ ՏԱՆ, ԱՄՈՒՅԻՆ ԽՈՒՆՈՑԻ, ԱՎՏՈՏՆԱԿԻ ԵՎ ՊԱՐՍՊԻ ԷՍՔԻԶՄՅԻՆ ՆԱԽԱԳԻԾ	ՓՈՒԼ	ԹԵՐԹ	ԹԵՐԹԵՐ
	ՃԱ	Ճ-25	29
ՀԱՄԱՅՆԱՊԱՏԿԵՐՆԵՐ			



Պատվիրատու՝ Կրեմ ՔՈՒՐՂՈՒՄՅԱՆ (1/2), Մարինե ՔՈՒՐՂՈՒՄՅԱՆ (1/2) Հասցե՝ Կոտայքի մարզ, Արովյան համայնք, Արովյան քաղաք, 5-րդ միկրոշրջանի 1-ին թաղամաս թիվ 60 հողամաս, կադաստրային ծածկագիր՝ 07-002-0039-0882			ՄԱԿՆԻՇ ՃՇ
ԲՆԱԿԵԼԻ ՏԱՆ, ԱՄՈՒՅԻՆ ԽՈՂԱՆՈՑԻ, ԱԿՏՈՏՆԱԿԻ ԵՎ ՊԱՐՍՊԻ ԷՍՔԻԶՄՅԻՆ ՆԱԽԱԳԻԾ	ՓՈՒԼ	ԹԵՐԹ	ԹԵՐԹԵՐ
	ՃԱ	Ճ-26	29
ՀԱՄԱՅՆԱՊԱՏԿԵՐՆԵՐ			

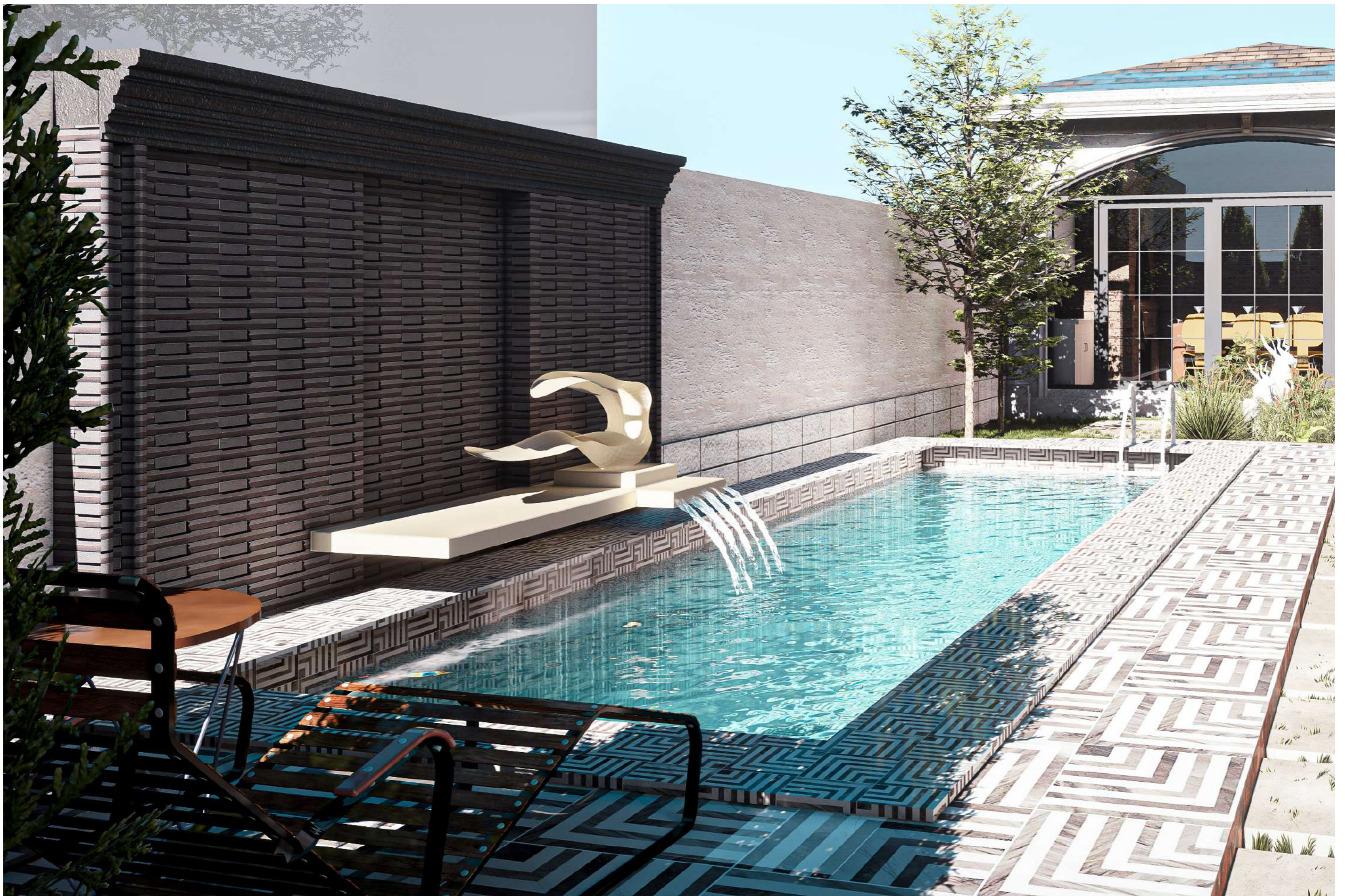

ՀԱՄԱՅՆԱՊԱՏԿԵՐՆԵՐ

Պատվիրատու: Կրեմ ԲՈՒՐՂՈՒՄՅԱՆ (1/2), Մարինե ԲՈՒՐՂՈՒՄՅԱՆ (1/2)			ՄԱԿՆԻՇ ՃՇ
Հասցե: Կոտայքի մարզ, Արովյան համայնք, Արովյան քաղաք, 5-րդ միկրոշրջանի 1-ին թաղամաս թիվ 60 հողամաս, կադաստրային ծածկագիր 07-002-0039-0882			
ԲՆԱԿԵԼԻ ՏՄՆ, ԱՄՈՒՅԻՆ ԽՈՂԱՆՈՑԻ, ԱՎՏՈՏՆԱԿԻ ԵՎ ՊԱՐՍՊԻ ԷՍՔԻԶՄՅԻՆ ՆԱԽԱԳԻԾ	ՓՈՒԼ	ԹԵՐԹ	ԹԵՐԹԵՐ
	ՃԱ	Ճ-27	29
ՀԱՄԱՅՆԱՊԱՏԿԵՐՆԵՐ			





**ՀԱՄԱՅՆԱՊԱՏԿԵՐՆԵՐ**

Պատվիրատու՝ Կրեմ ՔՈՒՐՂՈՒՄՅԱՆ (1/2), Սարինե ՔՈՒՐՂՈՒՄՅԱՆ (1/2) Հասցե՝ Կոտայքի մարզ, Արովյան համայնք, Արովյան քաղաք, 5-րդ միկրոշրջանի 1-ին թաղամաս թիվ 60 հողամաս, կադաստրային ծածկագիր՝ 07-002-0039-0882			ՄԱԿՆԻՇ ՃՀ
ԲՆԱԿԵՆԻ ՏՄՆ, ԱՄՈՒՄՅԻՆ ԽՈՂԱՆՈՑԻ, ԱՎՏՈՏՆԱԿԻ ԵՎ ՊԱՐՍՊԻ ԷՍՔԻԶՄՅԻՆ ՆԱԽԱԳԻԾ	ՓՈՒԼ	ԹԵՐԹ	ԹԵՐԹԵՐ
	ՃԱ	Ճ-28	29
ՀԱՄԱՅՆԱՊԱՏԿԵՐՆԵՐ			



ՀԱՄԱՅՆԱՊԱՏԿԵՐՆԵՐ

Պատվիրատու՝ Կրեմ ՔՈՒՐՂՈՒՄՅԱՆ (1/2), Մարինե ՔՈՒՐՂՈՒՄՅԱՆ (1/2) Հասցե՝ Կոտայքի մարզ, Արուսյան համայնք, Արուսյան քաղաք, 5-րդ միկրոշրջանի 1-ին թաղամաս թիվ 60 հողամաս, կադաստրային ծածկագիր՝ 07-002-0039-0882			ՄԱԿՆԻՇ ՃՀ
ԲՆԱԿԵՆԻ ՏՄՆ, ԱՄՈՒՄՅԻՆ ԽՈՒՎԱՆՈՑԻ, ԱԿՏՈՏՆԱԿԻ ԵՎ ՊԱՐՍՊԻ ԷՍՔԻԶՄՅԻՆ ՆԱԽԱԳԻԾ	ՓՈՒԼ	ԹԵՐԹ	ԹԵՐԹԵՐ
	ՃԱ	Ճ-29	29
ՀԱՄԱՅՆԱՊԱՏԿԵՐՆԵՐ			